

ФАРКОП "LEADER" C201-A Схема сборки

Поз.	НАИМЕНОВАНИЕ	К-ВО
1	Балка ТСУ	1
2	Кронштейн левый	1
3	Кронштейн правый	1
4	Подрозетник тип А	1
5	Шар SH16A	1
6	Дистанционная втулка L=63мм	4
7	Болт M10x30	2
8	Болт M12x40	4
9	Болт M12x70	2
10	Болт M12x90	4
11	Гайка M10(с.контр.)	2
12	Гайка M12(с.контр.)	8
13	Гровер d 12	2
14	Шайба d 12	11
15	Шайба d 10	2
16	Шайба квадратная d 12	6

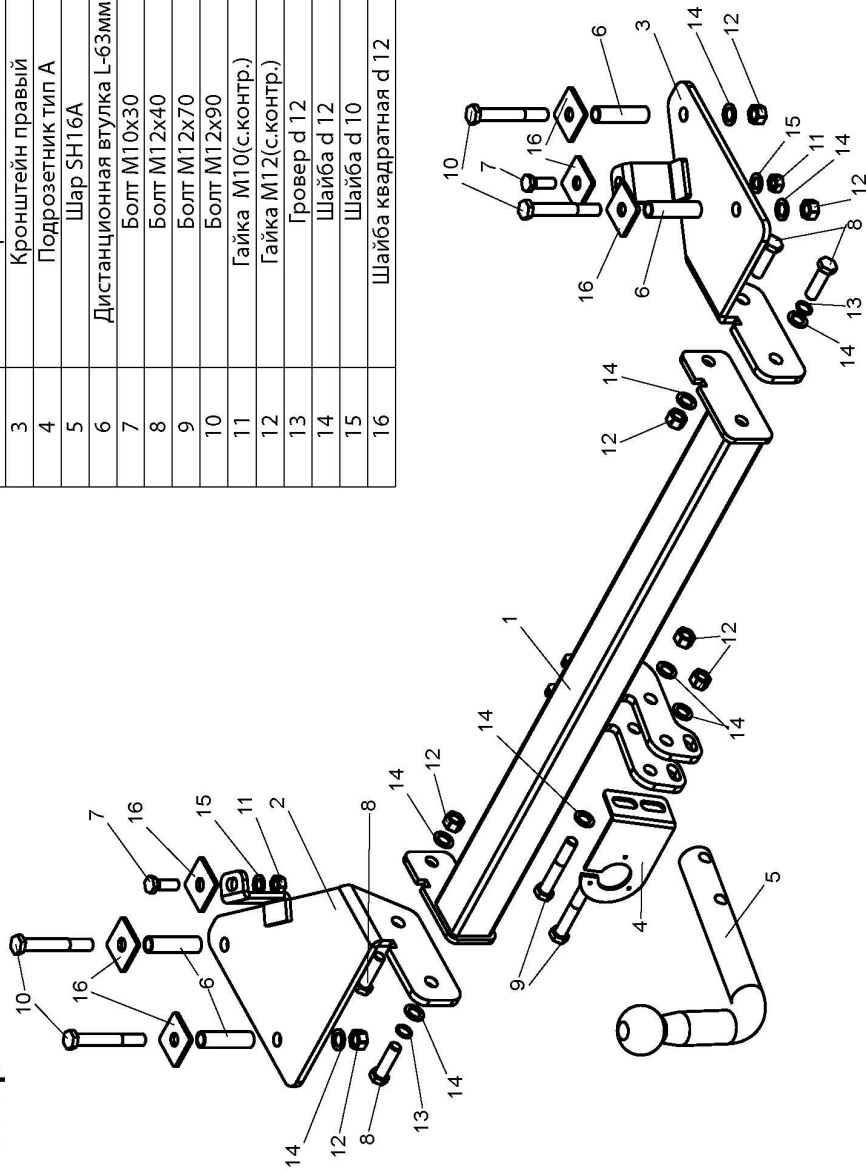

CHEVROLET LANOS / DAEWOO LANOS / DAEWOO SENS (СЕДАН) 1997-... г.в.	Артикул	D(кН)	S(кг)	T(кг)	C(кг)
	C201-A	6,7	75	1595	1200
D = g * TC / T + C (горизонтальная сила, действующая между тягачом и прицепом) S — статическая вертикальная нагрузка на шар ТСУ T — технически допустимая масса тягача		C — масса, передаваемая на грунт осью или осями прицепа с центрально расположенной осью, когда он сцеплен с тягачом и загружен до технически допустимой максимальной массы			

Тягово-сцепное устройство (C201-A) для CHEVROLET LANOS / DAEWOO LANOS / DAEWOO SENS (СЕДАН) предназначено для сцепки легкового автомобиля с буксируемым прицепом полной массой до 1200 кг, скорость автопоезда не должна превышать 80 км/час.

Технические характеристики ТСУ соответствуют **ГОСТ Р 41.55-2005** (Правила ЕЭК ООН №55) «Единообразные предписания, касающиеся механических сцепных устройств. Состав транспортных средств».

Изготовитель постоянно совершенствует ТСУ, поэтому *некоторые конструктивные изменения могут быть не отражены в настоящем издании.*

1. ТЕХНИЧЕСКИЕ ДАННЫЕ

Тип соединения: шаровой Диаметр сцепного шара: 50 мм Масса комплекта ТСУ: 15,16 кг

2. КОМПЛЕКТ ПОСТАВКИ

ТСУ (C201-A)

для CHEVROLET LANOS (СЕДАН) 1997-... г.в.1 шт. Пакет электропроводки1 шт.

Пакет комплектующих.....1 шт. Руководство по эксплуатации.....1 шт.

3. МОНТАЖ ТСУ

Установка ТСУ должна осуществляться только в сервисных центрах, имеющих лицензию на данный вид работ. Перед установкой ТСУ внимательно ознакомьтесь с настоящей инструкцией. Предварительно очистите резьбовые соединения от краски (при необходимости).

Внимание: все резьбовые соединения, при установке, изначально не затягивать!

- Перед тем, как произвести монтаж ТСУ, автомобиль необходимо установить на смотровой яме, отсоединить аккумуляторную батарею, затормозить автомобиль стояночным тормозом, под колеса положить упоры.
- Работу по монтажу должны производить два человека, соблюдая меры предосторожности.
- Снимите обшивку задней стенки багажного отделения. Снимите глушитель с резиновых подушек и демонтируйте дополнительные кронштейны крепления бампера.
- Используя штатные отверстия в лонжеронах автомобиля, досверлите их насквозь (по 2 отверстия с каждой стороны d 12,5 мм). Из багажного отделения рассверлите до d 18 мм левое дальнее отверстие. Остальные отверстия рассверлите до d 18 мм с нижней стороны.
- Произведите монтаж кронштейнов ТСУ (2,3) согласно схеме. Прикрепите балку ТСУ (1) к кронштейнам (2,3).
- Используя кронштейны как кондуктор, просверлите два отверстия d 10,5 в днище багажника и закрепите ТСУ болтами M10x30 (7).
- Используя отливы бампера как кондуктор, просверлите в ТСУ два отверстия d 4 мм и закрепите бампер штатными саморезами.
- Установите обшивку багажного отделения на место и закрепите глушитель на подушках.
- Установите на ТСУ съемный шар (5) и штепсельный разъем (ШР).
- Подсоедините жгут проводов от ШРА к электропроводке автомобиля.
- Подсоедините аккумуляторную батарею и проверьте действие сигналов.

Моменты затяжки резьбовых соединений

Номинальный диаметр резьбы	Шаг резьбы**, мм	Гайка (класс прочности по ГОСТ 1759-70)					Болт (класс прочности по ГОСТ 1759-70)				
		4;5;6	5;6	6;8	8;10	10;12	5.8	6.8	8.8	10.9	12.9
8	1,25	1,6	1,8	2,5	3,6	4,0	1,6	1,8	2,5	3,6	4,0
10	1,25	3,2	3,6	5,6	7,0	9,0	3,2	3,6	5,6	7,0	9
12	1,25	5,6	6,2	10,0	12,5	16,0	5,6	6,2	10,0	12,5	16,0
14	1,5	8,0	10,0	16,0	20,0	25,0	8,0	10,0	16,0	20,0	25,0
16	1,5	11,0	14,0	22,0	32,0	36	11,0	14,0	22,0	32,0	36

**При применении резьбовых соединений с крупным шагом момент затяжки назначается по этой же таблице.