

MODENA

MODENA

100% MADE IN ITALY
Peruzzo

MODENA

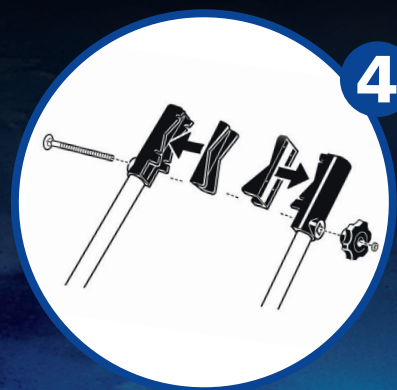

4

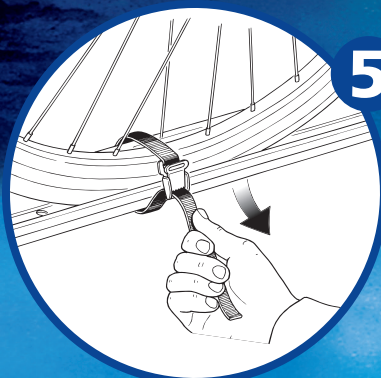



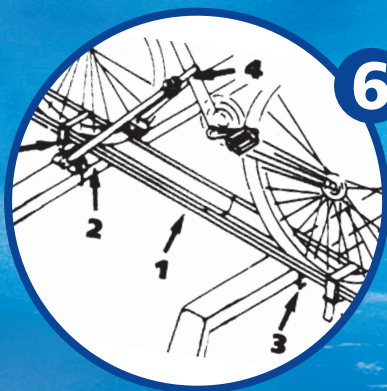

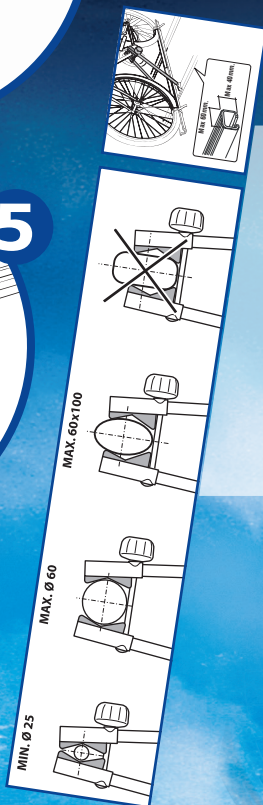

5



6



MIN. Ø 25
MAX. Ø 60
MAX. 60x100

-  **Porta bicicletta** (istruzioni sul retro)
-  **Porta bicicleta** (instrucciones al verso)
-  **Bicycle carrier** (see reverse for instructions)
-  **Porte-vélo** (instructions au verso)
-  **Fahrradträger** (montageanleitung auf der Rückseite)
-  **Uchwyt rowerowy** (instrukcja montażu na odwrocie)
-  **Držák-Kola** (návod naleznete na zadní stran)

- Universale per biciclette di tipo e dimensioni diverse. Adatta a tutte le traverse di carico fino a un profilo massimo di 60x40 mm, a pneumatici di qualsiasi larghezza (dalle biciclette da corsa alle mountain bike).
- Universal para bicicleta de tipo y dimensiones diversas. Apta para todos los travesaños de carga hasta un perfil máximo de 60x40 mm, para neumáticos de cualquier ancho (de la bicicletas de competición a las mountain bike).
- All purpose for various types and sizes of bicycles. Can be used with various weight bearing crossbars with dimensions of 60x40 mm, with any width tyre (racing bike tyres to mountain bike tyres).
- Universel pour bicyclettes de différents types et dimensions. Indiqué pour tout type de traverses de chargement, jusqu'à un profilé maxi de 60x40 mm, pour des pneumatiques de n'importe quelle largeur (depuis les vélos de course jusqu'aux mountain bike).
- Universell für verschiedene Fahrradtypen und Fahrradgrößen. Für alle Lastenträger bis zu einer max. Profilstärke von 60x40 mm geeignet. Für alle Reifenbreiten, (vom Rennrad bis zum Mountain Bike).
- Uniwersalny uchwyt rowerowy, dostosowany do wielu typów rowerów. Pasa do rowerów o różnych grubościach opon / od rowerów wyścigowych do rowerów górskich/ Może być montowany na systemach nosnych o maksymalnym przekroju 60x40 mm.
- Použití: Universální pro různé typy a velikosti kol, pro všechny střední nosiče až do maximální tloušťky profilu 60x40mm, pro všechny pláště od silničních po MTB.

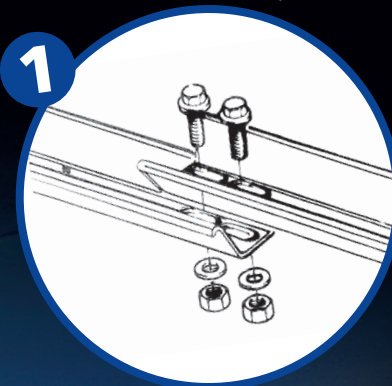

1

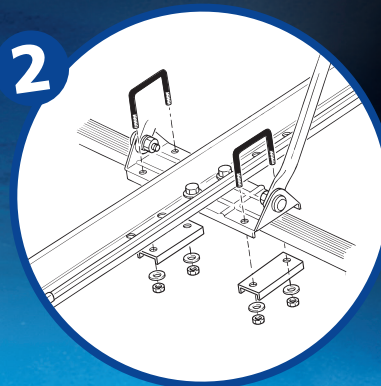

2

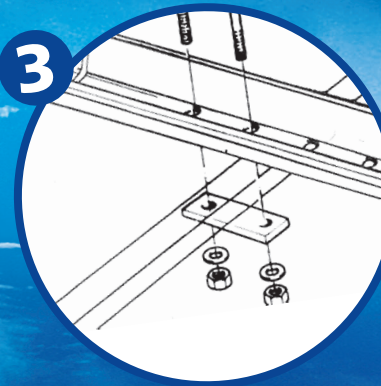

3

OPTIONAL

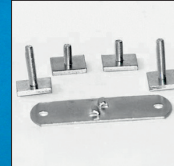

ART. 364
KIT PER BARRA A "T"
KIT FOR "T" BAR



ART. 365
POMELLO ANTIFURTO (DI SERIE PER ART. 329, A RICHIESTA PER ART. 317)
SECURITY KNOB (AVAILABLE FOR ART. 329, ON REQUEST FOR ART. 317)

La Ditta si riserva di apportare ai propri prodotti qualsiasi modifica, in qualsiasi momento. Ogni informazione qui fornita ha solo un valore informativo.

Peruzzo's products can be modified in any time, so informations here given are considered as a guide.

www.peruzzosrl.com



1 Bikes
MAX
15 kg
QUASI STATIC TEST ACCORDING TO
ISO 11154:2006



MODENA

MODENA

I

ISTRUZIONI DI SICUREZZA

I 2 profilati devono essere innanzitutto avvitati assieme come da disegno (vedere Fig. 1). Fissare quindi il supporto della bicicletta ai profilati a barra della traversa di carico utilizzando esclusivamente le staffe a U in dotazione (vedere Fig. 2 - 3).

Utilizzare il foro nel profilo corrispondente alla distanza del longerone di supporto. Tale distanza dev'essere pari ad almeno 700 mm.

Applicare i morsetti delle staffe attorno al tubo anteriore obliquo del telaio della bicicletta e serrarli manualmente.

Fissare le ruote alle rotaie del profilato mediante le 2 cinghie di bloccaggio (vedere Fig. 5).

Controllare i raccordi filettati inizialmente dopo un breve percorso, quindi a intervalli regolari.

Tenere presente che in caso di marcia con carico sul tetto il comportamento del veicolo varia notevolmente nelle frenate, in presenza di vento laterale e nelle curve.

Tenere conto in particolare delle indicazioni del fabbricante del veicolo in merito al carico ammesso sul tetto. Parti della bicicletta quali manubrio e pedali non devono sporgere oltre i gocciolatoi.

Per la sicurezza degli altri automobilisti e per un corretto risparmio energetico, i supporti della bicicletta devono essere smontati quando non vengono utilizzati.

Peso proprio del supporto bicicletta 3 Kg. **ATTENZIONE!** Quando la bicicletta è montata, fare attenzione alla maggiore altezza del veicolo (ad esempio all'entrata e uscita da garage, gallerie ecc.).

Prima della partenza verificare sempre la perfetta realizzazione dei bloccaggi.

Se la ruota posteriore esce dalla rotaia, spostare quest'ultima all'indietro.

Il supporto è conforme soltanto ai supporti universali che soddisfano la Norma DIN 75 302 e che sono contrassegnati con una punzonatura di approvazione secondo le norme di sicurezza.

E

INSTRUCCIONES DE SEGURIDAD

Los 2 perfiles deben ser primeramente atornillados juntos según el dibujo (Ver Fig. 1). Posteriormente fijar el soporte de la bicicleta a los perfiles de barra del travesaño de carga utilizando solamente las bridas en U en dotación (Ver Fig. 2 - 3).

Utilizar el orificio en el perfil correspondiente a la distancia del larguero de soporte. Tal distancia debe ser igual al menos a 700 mm.

Colocar los borhes de las bridas alrededor del tubo anterior oblicuo del bastidor de la bicicleta y apretarlos manualmente.

Fijar las ruedas a los carriles del perfil mediante las 2 correas de bloqueo (Ver Fig. 5).

Verificar los empalmes roscados al inicio después de un breve recorrido, sucesivamente a intervalos regulares.

Recordar que en el caso de marcha con carga sobre el techo, el rendimiento del vehículo varia mucho en los frenados, con viento lateral y en las curvas.

Respetar sobre todo las indicaciones del constructor del vehículo en relación a la carga admitida en el techo.

Componentes de la bicicleta, tales como el manillar y los pedales, no deben resaltar más allá de los goterones.

Para la seguridad de los otros automovilistas y para un correcto ahorro de energía, los soportes de la bicicleta deben ser desmontados cuando no son utilizados.

Peso propio del soporte bicicleta 3 Kg.

CUÍDADO! Cuando la bicicleta está montada, recordar que el vehículo posee una mayor altura (por ejemplo, a la entrada y a la salida del garaje, tuneles, etc.).

Antes de salir, verificar siempre el perfecto estado de los bloqueos.

Si la rueda posterior sale del carril, desplazar este último hacia atrás.

GB

SAFETY INSTRUCTIONS

The two steel sections must be screwed together as shown in the drawing. (see figure 1). Attach the bicycle support to the steel sections of the weight bearing crossbars with the U brackets provided (see figure 2 - 3).

Line up the hole on the steel section with the corresponding position on the support girder. This distance should be at least 700 mm.

Attach the bracket clamps to the oblique front pipe of the bicycle frame and then tighten by hand.

Attach the wheel guides on the steel sections with the 2 straps (see figure 5). Threaded fittings should be checked after the first short run and thereafter at regular intervals.

Remember that when the vehicle is travelling with a load on its roof, there is a noticeable difference in its performance especially when braking, when there is wind at the side of the vehicle or when the vehicle takes a curve.

Please pay particular attention to the manufacturer's recommendation for roof load weight. Bicycle parts, such as handle bars or foot pedals must not stick out behind the rain gutter.

The bicycle supports must be removed when not in use to protect other drivers and also to save on petrol.

The weight of the bicycle support is 3 Kg.

CAUTION! When the bicycle is assembled on the roof, the vehicle is considerably higher and you must be careful when putting the vehicle in the garage, coming out of the garage or going through tunnels etc.

Make certain that all nuts are tightened before leaving.

If the rear wheel comes out of the wheel guide, move the wheel track backward.

F

INSTRUCTIONS DE SECURITE

Visser avant tout les 2 profilés ensemble, comme indiqué sur le plan (voir Fig. 1). Fixer ensuite le support de la bicyclette aux profilés de la traverse de chargement en utilisant uniquement les étriers à U en équipement (voir Fig. 2 - 3).

Utiliser le trou dans le profilé correspondant à la distance du longeron de support. Cette distance doit être d'au moins 700 mm.

Monter les colliers de serrage des étriers autour du tube avant oblique du châssis de la bicyclette et serrer à la main.

Fixer les roues aux rails du profilé au moyen des deux courroies de blocage (voir Fig. 5).

Contrôler les raccords filetés initialement, après un bref parcours, et ensuite à intervalles réguliers.

Ne pas oublier que dans le cas de marche avec charge sur le toit le comportement du véhicule change considérablement quand on freine, dans les virages et lorsqu'il y a du vent latéral.

Respecter en particulier les indications du fabricant du véhicule en ce qui concerne la charge admise sur le toit.

Des parties de la bicyclette, tel le guidon et le pédales, ne doivent pas dépasser les gouttières du toit.

Pour la sécurité des autres automobilistes et pour économiser du carburant, il faut démonter les supports de la bicyclette quand ils ne sont pas utilisés.

Poids du support de la bicyclette 3 Kg.

ATTENTION! Quand la bicyclette est montée, faire attention à la hauteur du véhicule qui a augmenté (par exemple à l'entrée et à sortie de garages, tunnels, etc.).

Avant le départ, vérifier toujours si les blocages sont parfaits.

Si la roue arrière sort du rail, déplacer ce dernier vers l'arrière.

D

SICHERHEITSHINWEISE

Es sind zunächst lt. Abbildung die beiden Profile zusammenzuschrauben (siehe Abb. 1). Danach nur noch mittels der beigefügten U-förmigen Bügelschrauben, den Fahrradträger auf den Tragbügel des Lastenträgers festschrauben (siehe Abb. 2 - 3).

Je nach Abstand der Tragbügel die entsprechende Lochung in der Profil - schiene verwenden. Der Abstand sollte jedoch mindestens 700 mm sein.

Die Klemmbacken des Rohrbügels um das vordere schräggehende Rahmenrohr des Fahrrades legen und mit dem Handrad festschrauben.

Mit den beiden Halteriemen (siehe Abb. 5) die Räder an den Profil - schienen festzurren.

Die Schraubverbindungen erstmals nach kurzer Fahrstrecke, danach in regelmäßigen Abständen prüfen.

Bitte beachten Sie, daß sich beim Fahren mit Dachlast das Fahrverhalten des Fahrzeuges beim Bremsen, bei Seitenwind und Kurvenfahren wesentlich verändert.

Besonders zu beachten sind die Angaben des Fahrzeugherstellers über die zulässige Dachlast. Teile der Fahrräder wie z.B. Lenker oder Pedale dürfen nicht über die Regenrinne hinausragen.

Bei Nichtbenutzung sind die Fahrradträger aus Gründen der Sicherheit anderer Verkehrsteilnehmer sowie Energieeinsparung abzubauen.

Eigengewicht des Fahrradträgers 3 Kg.

ACHTUNG! Wenn das Fahrrad montiert ist, achten Sie auf die grössere Höhe des PKW (z.B. bei Ein-Ausfahrt Tiefgarage, Tunnel, u.s.w.).

Vor dem Abfahren immer auf Sichere Befestigung achten.

Wenn das hintere Rad aus der Schiene ragt, Schiene nach hinten verschieben.

Der Träger ist nur für Universalträger geeignet, die der DIN 75 302 entsprechen und mit einem GS-Zeichen gekennzeichnet sind.

PL

INSTRUKCJA MONTAŻU I WARUNKI BEZPIECZNEGO UŻYTKOWANIA

Dwie metalowe części muszą być skrócone jak pokazano na rysunku / rys 1 /.

Przytwierdź uchwyt rowerowy do systemu nośnego za pomocą cybantów U będących na wyposażeniu / rys 2 i 3 /.

Odległość pomiędzy belkami powinna wynosić około 700 mm.

Zamocuj szczytki na skośnej rurze ramy roweru a następnie dokręć ręcznie / rys 4 /.

Przymocuj kola roweru do ryzny za pomocą dwóch taśm / rys 5 /.

Systematycznie sprawdzaj czy rower jest dobrze przymocowany do bagażnika a bagażnik do dachu samochodu / rys 6 /.

Pamiętaj, że kiedy podróżujesz samochodem z ładunkiem na dachu są zauważalne różnice w jego zachowaniu, a szczególnie kiedy hamujesz, kiedy wieje boczny wiatr i kiedy samochód wchodzi w zakręty.

Prosimy zwrócić szczególną uwagę na zalecenia producenta samochodu dotyczące ładowności dachu.

Części roweru takie jak kierownica i pedaly nie mogą wystawać poza obrys samochodu. Bagażnik rowerowy powinien być zdejmowany kiedy nie jest użytkowany dla bezpieczeństwa innych kierowców i dla zaoszczędzenia paliwa.

Uchwyt rowerowy waży 3 Kg. **OSTZEŻENIE** Podczas przewożenia rowerów należy przestrzegać warunków użytkowania bagażnika zawartych w gwarancji.

CZ

NÁVOD

Napřed sešroubujeme oba profily k sobě (obr. 1), pak upevníme držák na střešní nosič pomocí U profilových šroubů (obr. 2, 3).

Vzdálenost mezi body upevnění má být nejméně 700 mm (vzdálenost mezi nosníky střešního nosiče).

Čelisti upínáku umístíme na šikmou rámovou trubku kola a stáhneme kolem ní šroubem. Obě kola upevníme řemínky (obr. 5).

UPOZORNĚNÍ: Poprvé zkontrolujeme už po krátké jízdě auta, zda se nepovolují šrouby, upevňující držáky k nosiči. Potom kontrolujte šrouby v pravidelných intervalech.

Pamatujte, že s koly na střeše se podstatně mění jízdní vlastnosti auta, zejména při brzdění v zatáčkách a při bočním větru. Sledujte také údaj výrobce střešního nosiče o přípustném zatížení.

Z bezpečnostních důvodů sundávejte držáky, pokud je nebudete potřebovat.

S namontovanými koly je výška Vašeho vozu podstatně vyšší (vjezdy do garáží...).

Přesahuje-li zadní kolo mimo držáku, musíte posunout držák střešního nosiče.

Hmotnost jednoho držáku je 3 Kg.

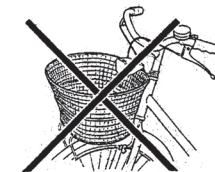

110 MAX