

ES INSTRUCCIONES DE UTILIZACIÓN Y ADVERTENCIAS PARA EL PORTABICICLETAS SOBRE PORTON TRASERO Y SOBRE BOLA DE ENGANCHE

GENERALIDADES

- 1) Antes de usar el portabicicletas, usted debe leer obligatoriamente las instrucciones de montaje y advertencias de producto. Estas deben de conservarse para un uso futuro. Deben leerse y respetarse hasta en los más pequeños detalles.
- 2) El portabicicletas que acaba de comprar está destinado sólo al transporte de la bicicleta.
- 3) Carga máxima y número de bicicletas permitidos por el portabicicletas de techo: 15 KG para un portabicicletas de 1 bicicleta y 30 KG para un portabicicletas de 2 bicicletas o el número de bicicletas que se especifican en el manual.
- 4) El portabicicletas no está concebido para el transporte de tandems.
- 5) La compatibilidad del portabicicletas no está garantizada para bicicletas de niños.
- 6) La garantía no cubre el no respeto de las instrucciones de colocación y cuidado, lo que puede causar daños importantes a su vehículo y poner en riesgo su seguridad y la de terceros.
- 7) Es importante conservar las instrucciones para verificar en futuras ocasiones y asegurarse que cualquier utilizador del portabicicletas trasero pueda verificarlas antes de cada uso.

SEGURIDAD EN LA RUTA Y CONDUCCION

- 1) Independiente del país por donde usted circula con su portabicicletas, respete las legislaciones y reglamentaciones del país donde se encuentre.
- 2) La matrícula y las luces de señalización deben estar visibles obligatoriamente. Procure que las bicicletas y el portabicicletas no las oculten, y si es necesario, añada una copia de la matrícula y de las luces de señalización (opcionales) detrás de su portabicicletas y asegúrese de su buen funcionamiento.
- 3) Circule siempre por carreteras asfaltadas o con el piso en buen estado.
- 4) El portabicicletas aumenta el largo y el ancho del vehículo. Tome las precauciones necesarias en caso de pasar por un lugar estrecho o peligroso o caso de conducir marcha atrás. Las cargas salientes del portabicicletas deben someterse a la reglamentación en vigor y deben colocarse de forma correcta.
- 5) Su modo de conducir debe contemplar el efecto del viento que provoca el portabicicletas y la bicicletas ya que el comportamiento del vehículo puede alterarse en las curvas y frenadas.
- 6) Ajuste su velocidad de acuerdo a la carga que transporta. Para mayor seguridad, nunca sobrepase los 90 km/h como velocidad máxima.
- 7) Evite frenadas bruscas al pasar badenes u otros obstáculos. Conduzca suavemente y de forma anticipada a los hechos.
- 8) Retirar el producto después de su uso.

USO SEGURO Y ADECUADO

- 1) Antes de colocar el portabicicletas, asegúrese de la compatibilidad del portabicicletas con su vehículo.
- 2) Cada bicicleta tiene un diseño en particular, por lo que deberá verificar la compatibilidad de sus bicicletas con el portabicicletas. Para las bicicletas que no tienen una barra transversal superior, se puede añadir a la bicicleta una barra adicional (opcional) para poder colocar la bicicleta en el portabicicletas.
- 3) La carga debe repartirse en forma uniforme por toda la superficie destinada a la carga y su centro de gravedad debe mantenerse lo más bajo posible.
- 4) Algunos de nuestros modelos de portabicicletas están equipados de un sistema móvil que permite acceder al maletero de la mayoría de los vehículos. El diseño de ciertos vehículos o los que tiene un enganche fijo, no permite utilizar esta función.
- 5) Consulte el manual de utilización de su vehículo sobre las cargas máximas permitidas por el constructor del vehículo. Respecto de los portabicicletas fijados al enganche de su vehículo, consulte el valor de la carga «5» señalada en la placa

- de su enganche. Si la carga indicada en el manual de su vehículo o sobre la placa del enganche son inferiores al peso máximo del portabicicletas, entonces debe respetarse este valor disminuyendo por ejemplo el número de bicicletas que se transportan. El peso máximo del portabicicletas = su peso vacío + el peso de las bicicletas.
- 6) Nuestros portabicicletas sobre el enganche están garantizados solo para los enganches conformes con la Norma 94/20/CE del 30 de mayo de 1994, los que tienen una bola de enganche de 50 mm de diámetro.
- 7) Para los portabicicletas que usan fijaciones con correas, verifique antes de cada etapa de colocación de su portabicicletas, los cuadros con los límites localizados al principio del manual.
- 8) Limpie cuidadosamente las zonas de contacto y de apoyo entre el portabicicletas y su vehículo antes de la colocación del portabicicletas.
- 9) El portabicicletas debe de estar perfectamente fijado a su vehículo. La instalación de los elementos de fijación debe realizarse con cuidado y precisión. Revise la fuerza de apriete señalada en el manual de instrucciones.
- 10) Controle antes y durante su viaje, la posición de las correas y de los otros dispositivos de fijación. Apriete de nuevo si es necesario y siempre si la bicicleta o el portabicicletas se desplazan.
- 11) Coloque y ordene las correas en un número suficiente siguiendo exhaustivamente el manual de colocación del portabicicletas en su vehículo.
- 12) Las correas usadas o deshilachadas son peligrosas y deben cambiarse imperativamente.
- 13) Es de su responsabilidad añadir protecciones adicionales para proteger sus bicicletas.
- 14) Dado que los gases de escape del vehículo salen a alta temperatura, no permita el contacto entre el escape trasero y los neumáticos de las bicicletas o las correas del portabicicletas.
- 15) Saque todos los accesorios de sus bicicletas (bolsa mochila portabebés, bombín, ...) que pudieran soltarse o que pudieran ser afectados por el viento.
- 16) Considere una distancia mínima (35 cm) entre el suelo y la parte más baja de su carga para así evitar cualquier eventualidad de golpe entre la carretera o la acera y las bicicletas. Si fuera necesario, desmonte las ruedas de las bicicletas que están muy cerca del suelo y colóquelas en el maletero.
- 17) No utilice dispositivos elásticos.
- 18) No haga funcionar el limpiaparabrisas trasero de su vehículo sin asegurarse que el portabicicletas así lo permite. Algunos vehículos están equipados de activación automática del limpiaparabrisas. En este caso tendrá que desconectarlo. (solicite la desconexión en un taller de la marca de su vehículo).
- 19) Si su vehículo dispone de un dispositivo de apertura automática del maletero, convenirá entonces desconectarlo cuando el portabicicletas esté colocado o abrir el maletero manualmente.
- 20) Para evitar que el sensor de parking suene desconectelo mientras use el portabicic.
- 21) Las cargas que sobrepasen los extremos del portabicicletas trasero deben cumplir las prescripciones de la reglamentación en vigor, y deben fijarse de manera segura.
- 22) Las bicicletas deben fijarse con los cinchos apropiados o dispositivos de cierre ensamblados.

MANUTENCIÓN DEL PORTABICICLETAS

- 1) El portabicicletas no debe sufrir ninguna modificación.
- 2) Para usarse, el portabicicletas no debe dañarse y debe mantenerse en buen estado.
- 3) Cualquier pieza dañada o usada debe ser reemplazada inmediatamente.
- 4) Limpieza del portabicicletas: no utilice productos químicos agresivos. Use agua con jabón.
- 5) Cuando lave su vehículo, tiene que retirar el portabicicletas.
- 6) Guarde su portabicicletas cuidadosamente con todos sus manuales y papeles después de cada utilización.



ALLROAD 3

AUTOMAXI

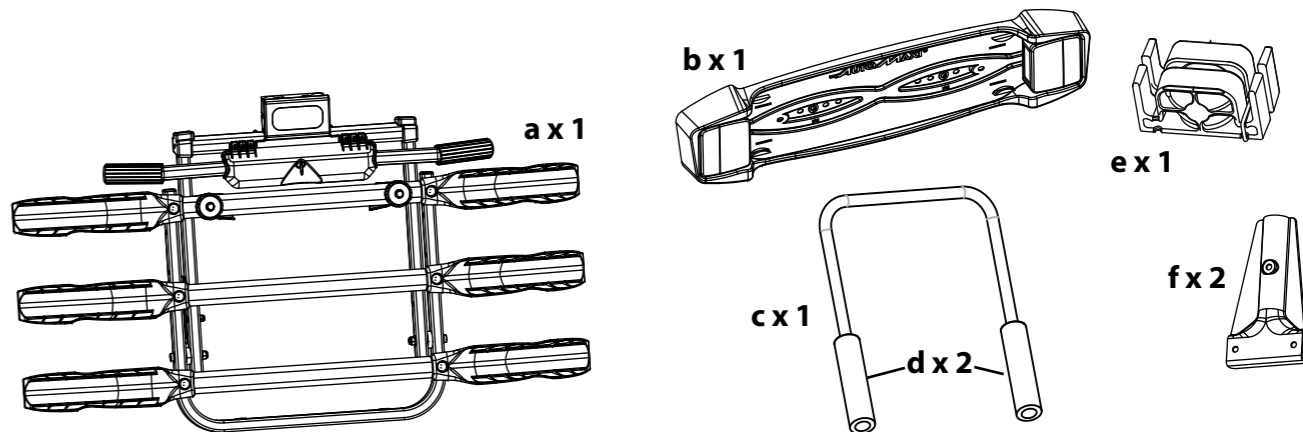

IT ISTRUZIONI PER L'USO E AVVERTENZE DI SICUREZZA PORTABICICLETTE POSTERIORE A CINGHIE E SU GANCIO DA TRAINO

INTRODUZIONE

- 1) Le avvertenze di sicurezza e le istruzioni di montaggio devono essere obbligatoriamente lette e rispettate nei minimi dettagli prima di usare il portabiciclette e devono essere conservate per futura consultazione e per poter usare il portabiciclette in piena sicurezza.
- 2) Il portabiciclette che hai appena acquistato è destinato solo per il trasporto di biciclette.
- 3) Carico massimo e numero di biciclette ammesse per il portabiciclette: 30 KG per portabiciclette da 2 biciclette e 45 KG per portabiciclette da 3 biciclette, oppure il carico e il numero di biciclette indicato sulle istruzioni.
- 4) Il portabiciclette non è previsto per il trasporto di tandem.
- 5) La compatibilità del portabiciclette non è garantita in caso di biciclette per bambini.
- 6) La garanzia non copre il mancato rispetto delle istruzioni di montaggio e delle avvertenze di sicurezza; questo potrebbe comportare gravi danni al tuo veicolo e compromettere la sicurezza tua e delle altre persone.

SICUREZZA STRADALE E GUIDA

- 1) Qualunque sia il paese in cui viaggi con il portabiciclette, devi rispettare le leggi e i regolamenti in vigore nel paese in cui ti trovi.
- 2) La targa e i fari devono essere obbligatoriamente visibili, per cui devi assicurarti che il portabiciclette o le biciclette non li nascondano e, se necessario, aggiungi una copia della targa e delle luci di segnalazione (optional) sul portabiciclette, controllando il buon funzionamento di quest'ultimo.
- 3) Non circolare mai su strade non asfaltate; la guida su strade sterrate non è autorizzata.
- 4) Il portabiciclette fa aumentare la lunghezza del veicolo e le biciclette possono modificare la larghezza e l'altezza dello stesso. Fai attenzione in caso di passaggi stretti e delicati o durante la retromarcia.
- 5) I carichi che sporgono dal dispositivo di trasporto devono rispettare le disposizioni della regolamentazione in vigore ed essere adeguatamente fissati.
- 6) La guida deve tener in considerazione la resistenza al vento del portabiciclette e delle biciclette perché nelle curve e nelle frenate il comportamento del veicolo può risultare modificato.
- 7) Adatta la velocità al carico trasportato e, per una maggiore sicurezza, non superare mai la velocità massima ammessa di 90 km/ora.
- 8) Rallenta al massimo (attraversamento a 10 km/ora) quando devi passare su dei rallentatori o altri ostacoli. Mantieni una condotta di guida fluida e preventiva.
- 9) Rimuovere il prodotto dopo l'uso.

USO SICURO E APPROPRIATO

- 1) Prima di montare il portabiciclette, verifica la compatibilità del montaggio con il tuo veicolo.
- 2) In caso di biciclette con geometria particolare, devi verificare la compatibilità di tali biciclette con il portabiciclette. Per le biciclette con telaio senza traversa superiore, può essere aggiunta alla bicicletta una barra supplementare (optional) per permettere di appoggiarla sul portabiciclette.
- 3) Il carico deve essere ripartito in modo uniforme su tutta la superficie del dispositivo di trasporto e il suo baricentro deve essere mantenuto il più basso possibile.
- 4) Alcuni dei nostri modelli di portabiciclette sono dotati di un sistema di ribaltamento che permette l'accesso al bagagliaio sulla maggior parte dei veicoli. La forma di certi veicoli o di certi tipi di ganci da traino fissi non permettono l'uso di questa funzione.

- 5) Consulta le istruzioni d'uso del veicolo per verificare i carichi massimi ammessi dal costruttore del veicolo. Nel caso di portabiciclette fissati al gancio di traino, controlla il valore del carico "S" scritto sulla targhetta segnaletica del gancio. Se il carico indicato nelle istruzioni del veicolo o sulla targhetta segnaletica del gancio sono inferiori al peso max ammesso per il portabiciclette, è quel valore quello che deve essere rispettato, diminuendo ad esempio il numero di biciclette trasportate. Il peso max del portabiciclette = peso a vuoto + peso delle biciclette.
- 6) I nostri portabiciclette per ganci traino sono garantiti solo per i ganci da traino conformi alla Direttiva 94/20/CE del 30 maggio 1994 con una sfera di diametro 50 mm.
- 7) Prima di eseguire ogni fase dell'assemblaggio del portabiciclette, controlla le tabelle di assegnazione all'inizio delle istruzioni per quanto riguarda i portabiciclette con fissaggio a cinghie.
- 8) Prima di appoggiare le biciclette, pulisci bene le zone di contatto e d'appoggio del portabiciclette sul veicolo.
- 9) Il portabiciclette deve essere completamente solido con il veicolo. La regolazione degli elementi di fissaggio deve essere eseguita con cura e precisione: fai riferimento alla forza di serraggio indicata nelle istruzioni di montaggio.
- 10) Prima della partenza e durante il viaggio, controlla la tenuta delle cinghie e degli altri dispositivi di fissaggio. Serra di nuovo se necessario, e immediatamente se le biciclette si spostano sul portabiciclette o se il portabiciclette si muove rispetto al veicolo.
- 11) Fissa le cinghie in numero sufficiente seguendo scrupolosamente le istruzioni di montaggio del portabiciclette.
- 12) Le cinghie usurate o sfianciate sono pericolose e devono essere obbligatoriamente sostituite.
- 13) È tuo compito aggiungere delle protezioni supplementari per proteggere le biciclette.
- 14) Dato che i gas di scappamento del veicolo sono molto caldi, non mettere mai in prossimità della marmitta le gomme delle biciclette, le cinghie del portabiciclette o qualsiasi altra parte.
- 15) Togli dalle biciclette tutti gli accessori (cestino/sacche, seggiolino, pompa, ecc.), che possono staccarsi o fare molta resistenza al vento.
- 16) Rispetta una distanza minima (35 cm) tra il terreno e la parte più bassa del carico per evitare qualsiasi rischio di urto tra la strada o un sentiero e le biciclette. Se necessario, smonta le ruote delle biciclette se si trovano troppo vicino al terreno e sistemale nel bagagliaio.
- 17) Non usare mai dispositivi elastici.
- 18) Non far funzionare il tergicristallo posteriore del veicolo se non ti sei prima accertato che il portabiciclette non sia d'ostacolo. Certi veicoli sono dotati di un dispositivo che avvia automaticamente il tergicristallo posteriore; in questo caso lo si deve scollegare (chiedere la procedura da seguire ad un meccanico autorizzato per la marca tuo veicolo).
- 19) Se il tuo veicolo è dotato di un dispositivo di apertura automatica del bagagliaio, è bene scollegarlo quando il portabiciclette è montato e aprire il bagagliaio manualmente.
- 20) Il radar di retromarcia, se collegato, rileva il portabiciclette, quindi è normale che suoni.

CURA E MANUTENZIONE DEL PORTABICICLETTE

- 1) Il portabiciclette non deve essere mai modificato.
- 2) Per poterlo usare, il portabiciclette non deve essere danneggiato e deve essere mantenuto in buono stato.
- 3) Tutti i pezzi che risultano danneggiati o usurati devono essere immediatamente sostituiti.
- 4) Pulizia del portabiciclette: non usare mai prodotti chimici aggressivi, preferire acqua e sapone.
- 5) Quando si lava il veicolo, il portabiciclette deve essere obbligatoriamente tolto.
- 6) Dopo l'uso, il portabiciclette va riposto e conservato correttamente assieme a tutta la sua documentazione.

PV 143

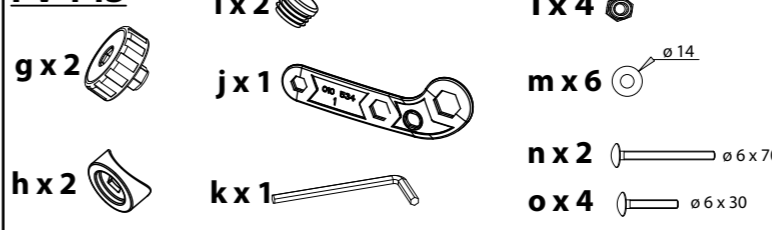

PV 144

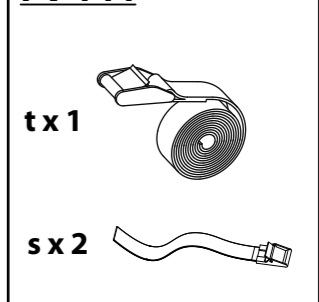

PV 142

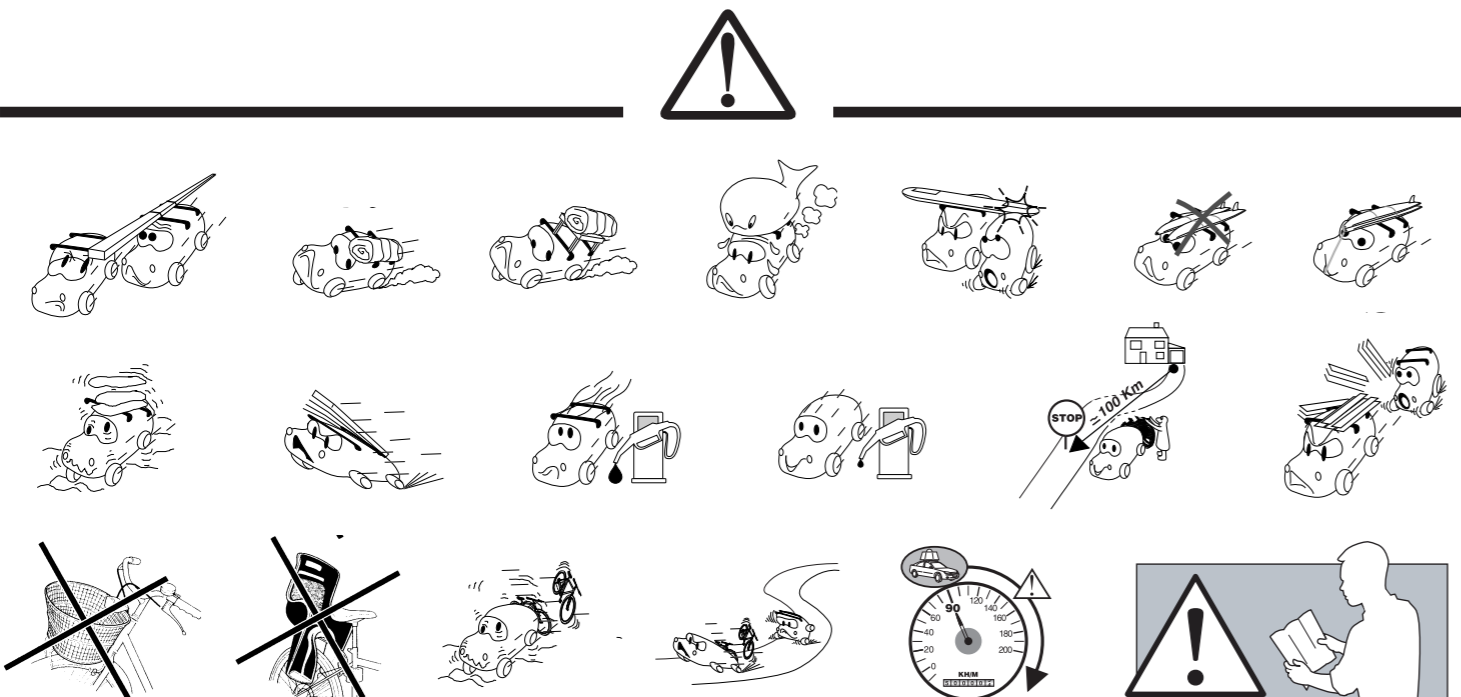
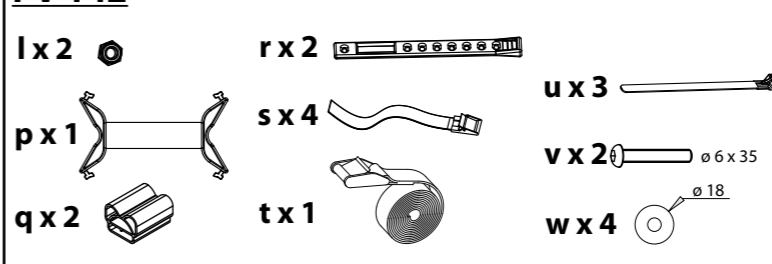

Ø50mm

DIRECTIVE 94/20/CE ou REGLEMENT ECER55

Bicycle x3 = Max. 45 kg

13,5 kg



- FR** Garder cette notice pour les utilisations futures.
- GB** Keep these instructions for future use.
- DE** Die Anleitung zur späteren Benutzung aufbewahren.
- IT** Conservare queste istruzioni per ogni ulteriore consultazione.
- ES** Guardar este manual para futuras utilizations.
- PL** Zachować instrukcję w przypadku użytkowania w przyszłości.
- NL** Bewaar deze gebruiksaanwijzing voor toekomstige raadpleging.
- PT** Guardar este manual para as utilizações futuras.
- HU** Őrizze meg ezt a használati utasítást későbbi felhasználás céljából.
- RU** Сохраните эту инструкцию для дальнейшего пользования.
- GR** Φυλάξτε αυτό το εγχειρίδιο οδηγιών για μελλοντικές χρήσεις.
- DK** Gem denne vejledning til senere brug.
- CZ** Uchovajte návod pro pozdější použití.
- RO** Păstrați instrucțiunile pentru consultarea lor ulterioară.
- LT** Saglabăjiet šio instrukciją turpmākai lietošanai.
- LV** Saugokite šią instrukcijā, kad atēityje galējumē ja pasinaudoti.
- EE** Hoidke need juhised edaspidiseks kasutuseks alles.
- SV** Tento návod si uchovajte pre ďalšie použitie.
- SI** Sačuvajte ovaj priručnik za buduću upotrebu.
- HR** Čuvati ove upute za daljnju uporabu.
- RS** Čuvajte instrukcije za dalju upotrebu.

Réf. imp. : 057653/A11-3

AUTOMAXI INTERNATIONAL
 Z.I Nord - 24 Rue Claude Bernard - CS 61768
 35417 Saint Malo Cedex - France
 Tél : 33 (0) 2 99 21 12 70 - Fax : 33 (0) 2 99 21 12 71
www.automaxi.fr

FR Assemblage - GB Assembly - DE Verbindungen - IT Assemblaggio - ES Fijaciones - PL Montaż
NL Montagens - PT Assemblages - HU Összeszerelés - RU Сборка - GR Συνδέσεις - DK Montage
CZ Montáž - RO Ansamblu - LT Surinkimas - LV Montāža - EE Monteerimine - SV Montáž
SI Montaža - HR Montaža - RS Montaža

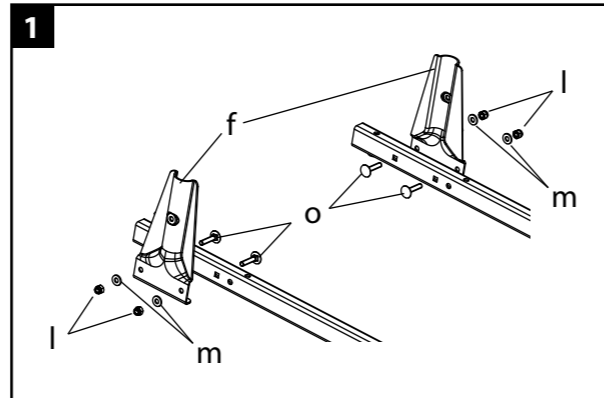
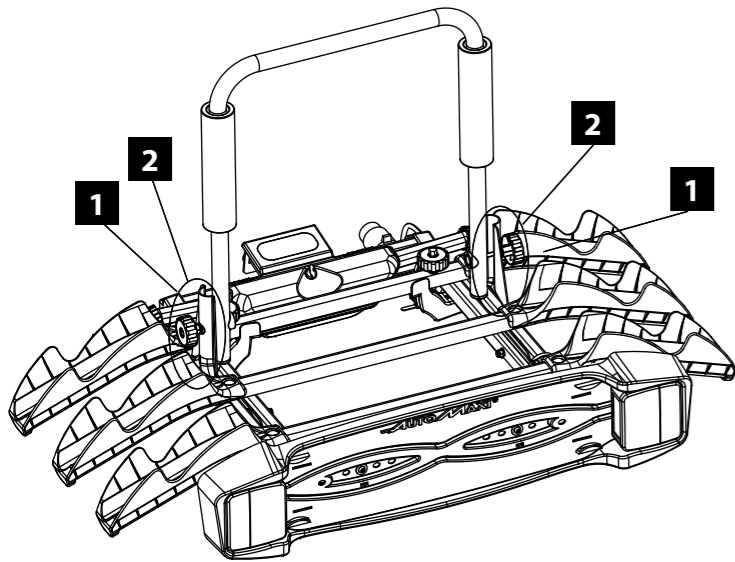

FR INSTRUCTIONS D'UTILISATION ET AVERTISSEMENT PORTE VELOS ARRIERE A SANGLE ET SUR BOULE D'ATTELAGE

GENERALITES
 1) La notice d'avertissement et les instructions de montage sont à lire impérativement et doivent être respectées dans les moindres détails avant d'utiliser le porte vélos et à conserver pour les utilisations futures, pour une utilisation en toute sécurité.
 2) Le porte vélos que vous venez d'acheter est destiné au seul transport de vélos.
 3) Charge maximale et nombre de vélos admis par les porte vélos : 30 KG pour un porte vélos 2 vélos et 45 KG pour un porte vélos 3 vélos ou la charge et le nombre de vélos spécifiés sur la notice.
 4) Le porte vélos n'est pas prévu pour le transport de tandems.
 5) La compatibilité du porte vélos n'est pas garantie avec des vélos enfants.
 6) La garantie ne couvre pas le non-respect des instructions de montage et d'avertissement, et cela peut occasionner des dégâts importants à votre véhicule et mettre en cause votre sécurité et celle d'autrui.

SECURITE ROUTIERE ET CONDUITE
 1) Quel que soit le pays ou vous circulez avec votre porte vélos, veuillez respecter les législations et réglementations du pays dans lequel vous vous trouvez.
 2) La plaque d'immatriculation et les feux de signalisations doivent être impérativement visibles. Veillez à ce que le porte vélos et les vélos ne se cachent pas, et si nécessaire rajouter une réplique de la plaque d'immatriculation et des feux de signalisations (en option) à l'arrière de votre porte vélos et s'assurer du bon fonctionnement de cette dernière.
 3) Ne jamais circuler hors du réseau routier non goudronné, et la conduite en tout-terrain n'est pas autorisée.
 4) Le porte vélos augmente la longueur du véhicule et les vélos peuvent modifier la largeur et la hauteur véhicule. Attention en cas de passage étroit et délicat ou en cas de marche arrière. Les charges débordant le dispositif de portage doivent remplir les prescriptions de la réglementation en vigueur et être convenablement arriérées.
 5) Votre conduite doit tenir compte de la prise au vent du porte vélos et des vélos, car le comportement du véhicule peut s'en trouver modifié dans les virages et lors des freinages.
 6) Adaptez votre vitesse en fonction de la charge transportée et pour plus de sécurité ne dépassez jamais la vitesse maximale préconisée de 90 km/h.
 7) Ralentir fortement (franchissement à 10 km/h) lors du passage sur des ralentisseurs ou autres obstacles. Ayez une conduite souple et anticipée.
 8) Retirer le porte vélos après utilisation.

UTILISATION SURE ET ADEQUATE
 1) Avant le montage du porte vélos, s'assurer de la compatibilité du montage avec votre véhicule.
 2) Chaque vélo ayant une géométrie particulière, il vous appartient de vérifier la compatibilité de vos vélos avec le porte vélos. Pour les vélos ayant un cadre sans traverse supérieure, une barre supplémentaire (en option) peut être ajoutée sur le vélo afin de pouvoir le poser sur le porte vélos.
 3) La charge doit être uniformément répartie sur toute la surface du dispositif de portage et son centre de gravité maintenu aussi bas que possible.
 4) Certains de nos modèles de porte vélos sont équipés d'un système de basculement permettant l'accès au coffre sur la majorité des véhicules. La conception de certains véhicules ou du type d'attelage monté, ne permet pas l'utilisation de cette fonction.
 5) Consultez le manuel d'utilisation de votre véhicule sur les charges maximum autorisées par le constructeur de votre véhicule. Et dans

le cadre des porte vélos fixés sur l'attelage de votre véhicule, consultez la valeur de la charge « S » inscrite sur la plaque signalétique de votre attelage. Si la charge indiquée dans le manuel de votre véhicule ou sur la plaque signalétique de votre attelage sont inférieures au poids maxi du porte vélos, c'est cette valeur qui doit être respectée en diminuant par exemple le nombre de vélos transportés.
 Le poids maxi du porte vélos = le poids à vide + poids des vélos.
 6) Nos porte vélos sur attelage ne sont garantis que pour les attelages conforme à la Directive 94/20/CE du 30 mai 1994 ayant une boule d'attelage de diamètre 50 mm.
 7) Vérifiez, avant chaque étape d'assemblage de votre porte vélos, les tableaux d'affectation en début de notice dans le cadre des porte vélos à fixation par sangles.
 8) Nettoyez avec soin les zones de contact et d'appui entre le porte vélos et votre véhicule avant la pose du porte vélos.
 9) Le porte vélos doit être totalement solide et porter votre véhicule. Le réglage des éléments de fixation doit être fait avec soin et précision - se référer à la force de serrage préconisée sur la notice de montage.
 10) Contrôler avant le départ et en cours de trajet, la tenue des sangles et autres dispositifs de fixation.
 11) Armez les sangles en nombre suffisant en suivant scrupuleusement la notice de montage du porte vélos sur votre véhicule.
 12) Les sangles usées ou effilochées sont dangereuses et doivent impérativement être changées.
 13) Il vous appartient d'ajouter des protections supplémentaires pour protéger vos vélos.
 14) Les gas d'échappement du véhicule étant très chauds, ne disposez jamais dans le prolongement du pot d'échappement ni les pneus des vélos, ni les sangles du porte vélos ou toutes autres parties.
 15) Retirez tous les accessoires de vos vélos (sacoche, porte-bébé, pompe,), susceptible de se décrocher ou d'avoir une forte prise au vent.
 16) Respectez une distance minimale (35 cm) entre le sol et la partie la plus basse de votre chargement pour éviter tout risque de choc entre la route ou un trottoir et les vélos.
 17) Exclure tout dispositif élastique.
 18) Ne faites pas fonctionner l'essuie-glace arrière de votre véhicule, avant de votre être assuré que le porte vélos le permette.
 Certains véhicules sont équipés d'un déclenchement automatique de l'essuie glace arrière, au quel cas il est impératif de le déconnecter (demander la procédure à un garage de la marque de votre véhicule).
 19) Si votre voiture est équipée d'un dispositif d'ouverture automatique du coffre, il convient, lorsque le porte vélos est en place, de le déconnecter ou de n'ouvrir le coffre que manuellement.
 20) Le radar de recul sans déconnexion détecte le porte vélos. Il est normal qu'il sonne.

ENTRETIEN DU PORTE-VELOS
 1) Le porte vélos ne doit faire l'objet d'aucune modification.
 2) Pour être utilisé, le porte vélos ne doit pas être détérioré et doit être maintenu en bon état.
 3) Toute pièce endommagée ou usée doit être remplacée sans délai.
 4) Nettoyage du porte vélos : ne pas utiliser de produit chimique agressif mais plutôt une eau savonneuse.
 5) Retirez impérativement votre porte vélos, lors du lavage de votre véhicule.
 6) Rangez votre porte vélos soigneusement avec toute sa documentation après chaque utilisation.

GB INSTRUCTIONS FOR USE AND WARNING CONCERNING REAR CYCLERACK WITH STRAP AND ON TOW BALL

GENERAL REMARKS
 1) You must read this warning notice and follow the assembly instructions to the letter before using the bicycle rack. Please store the warning and instructions for future safe use.
 2) The bicycle rack you have just purchased is designed and intended for the transportation of bicycles only.
 3) Maximum load and number of bicycles authorized on the bicycle rack: 30 kg (66 lbs.) for a 2-bicycle rack and 45 kg (99 lbs.) for a 3-bicycle rack, unless otherwise specified on the notice.
 4) The bicycle rack is not intended for transporting tandem bicycles.
 5) Compatibility with children's bicycles is not guaranteed.
 6) The warranty does not cover claims resulting from a failure to follow the assembly instructions and warning. Improper assembly may cause damage to your vehicle and jeopardize your safety and that of others.

ROAD SAFETY
 1) Please respect the rules and regulations of whatever state or country you are traveling in with your bicycle rack.
 2) Your vehicle's registration plate and signaling tail lights must remain clearly visible. Make sure that the bicycle rack and bicycles do not obstruct these; if necessary, add a registration plate replica and tail light extensions (optional extra) behind your bicycle rack, ensuring that the lights are in proper working order.
 3) Never drive on unpaved roads. All-terrain driving is not authorized with the bicycle rack.
 4) The bicycle rack increases the vehicle's length, and the bicycles may increase its width and height. Be aware of this when passing through narrow or low clearance spaces and when reversing. Any loads exceeding the indicated dimensions must nevertheless respect existing regulations and be properly strapped down.
 5) Your driving should take into account the wind factor. Wind blowing through the rack and bicycles can modify the response of the vehicle during turns and braking.
 6) Adapt your speed according to the load you are carrying. For added safety, it is recommended not to exceed 90 km/h (56 mph).
 7) Slow down considerably (down to 10 km/h, 6 mph) if passing over speed bumps or other obstacles. Drive smoothly and anticipate braking situations.
 8) Remove the product after use.

SAFE AND APPROPRIATE USE
 1) Before assembling the bicycle rack, make sure the assembly kit is compatible with your vehicle.
 2) Since each bicycle has its own particular shape, you need to verify the compatibility of your bicycles with the bicycle rack. For bicycles without an upper crossbar, an additional bar (optional extra) may be added in order to fit it to the rack.
 3) The load should be uniformly distributed along the entire surface of the support, and its center of gravity should be established as low as possible.
 4) Some of our bicycle rack models are equipped with a swinging hinge which allows access to the trunk, on most vehicles. The design of certain vehicles, as well as the use of hitching trailers, prohibits the use of this function.
 5) Please consult the your vehicle's user manual for the maximum load authorized by the vehicle's constructor. If fixing the bicycle rack to a

trailer, check the maximum load "S" which is written on your hitch specifications. If the maximum load as indicated in your vehicle manual or on the trailer is less than the maximum authorized load of the bicycle rack, it is the lesser weight limit which must be observed, for example by reducing the number of bicycles to be transported. The maximum weight of the bicycle rack is equal to its own, unloaded weight plus the weight of the bicycles.
 6) For trailer mounts, our bicycle racks are only guaranteed for mounting on hitches that conform to the European Directive 94/20/CE of May 30th 1994, and having a coupling hitch whose diameter measures 50 mm.
 7) Before each stage of assembly of your bicycle rack check the tables at the start of the notice regarding bicycle racks to be attached by straps.
 8) Carefully clean the contact and support areas between the bicycle rack and your vehicle before placing the bicycle rack.
 9) The bicycle rack must fit your vehicle precisely. The attachment settings must be adjusted with care and accuracy; please refer to the indications on the assembly notice regarding tightening force.
 10) Before leaving and during the journey, check the tightness of the straps and the other attachment elements. Retighten if necessary, and immediately if the bicycles on the rack or the bicycle rack itself has or have moved.
 11) Attach the bicycle rack to your vehicle using a sufficient amount of straps, carefully following the assembly instructions.
 12) Worn or frayed straps are dangerous and must imperatively be changed.
 13) You should use whatever supplementary means necessary to protect your bicycles.
 14) The vehicle's exhaust is very hot. Never allow bicycles, the straps from the rack, or any other element to come into contact with the exhaust pipe.
 15) Remove all accessories from the bicycles (carriers, baskets, pump, etc.), which may come off or be loosened in strong winds.
 16) Respect minimal distance (35 cm / 14 inches) between the ground and the lowest part of your load, in order to avoid any impact between the road (or a sidewalk or ramp) and the bicycles. If the bicycle wheels are too close to the ground, remove them and transport them in the trunk.
 17) Do not use any elastic attachments.
 18) Do not use the rear window wiper unless you are sure it can function unhindered by the bicycle rack. Some vehicles are equipped with an automatic rear window wiper, in which case it is essential to disconnect this (ask your authorized mechanic or dealer about the procedure to follow).
 19) If your vehicle is equipped with an automatic trunk opener, you must either disconnect this function or take care only to open the trunk manually when the bicycle rack is in place.
 20) Active reversing radars will react to the bicycle rack, and will generate an alert.

MAINTAINING YOUR BICYCLE RACK
 1) The bicycle rack should not be modified in any way.
 2) For proper use, the bicycle rack should be maintained in good condition and not allowed to fall into disrepair.
 3) Any damaged or worn parts should be replaced immediately.
 4) When cleaning the bicycle rack, do not use corrosive chemical products, but rather soapy water.
 5) You must remove your bicycle rack when washing your vehicle.
 6) Store your bicycle rack carefully after use and keep all documentation safely.

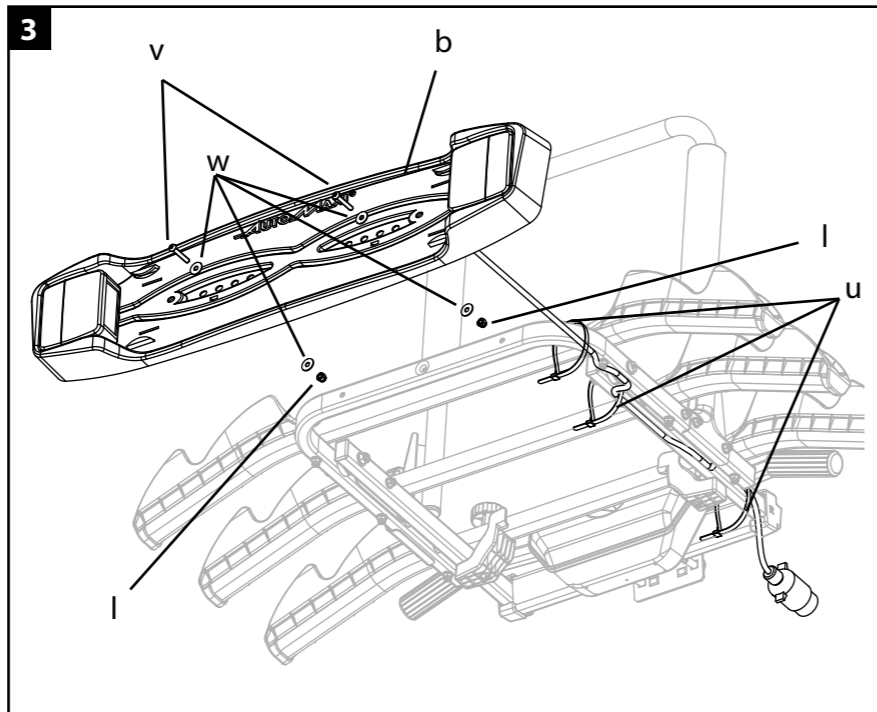
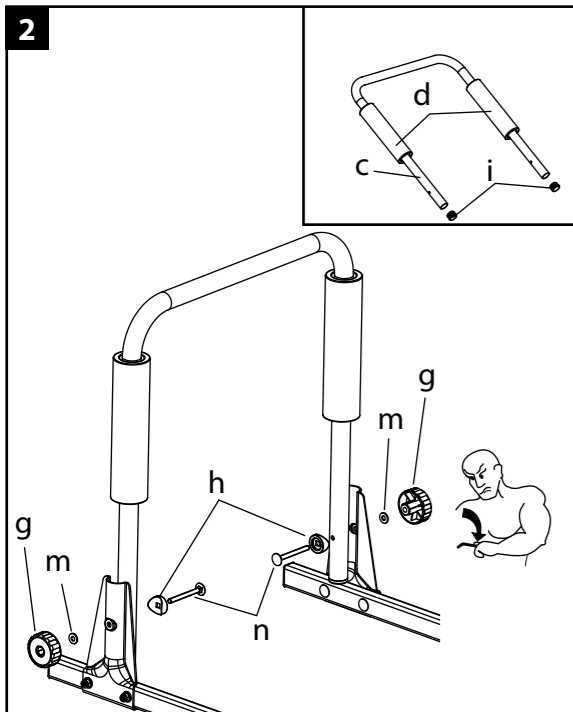

DE GEBRAUCHSANWEISUNG UND WARNHINWEISE HECK-FAHRRADTRÄGER MIT GURTEN UND AUF ANHÄNGERKUPPLUNG

ALLGEMEINES
 1) Dieser Warnhinweis und die Montageanleitungen müssen unbedingt gelesen und bis ins kleinste Detail berücksichtigt werden, bevor der Fahrradträger verwendet wird. Weiters müssen diese Unterlagen für zukünftige Verwendungen aufbewahrt werden, um einen sicheren Einsatz zu gewährleisten.
 2) Der Fahrradträger den Sie gekauft haben ist einzig für den Transport von Fahrrädern bestimmt.
 3) Maximale Last und Anzahl der zugelassenen Fahrräder für die Fahrradträger: 30 kg für einen Fahrradträger für 2 Fahrräder und 45 kg für einen Fahrradträger für 3 Fahrräder oder die auf der Anleitung angegebene Last und Anzahl der Fahrräder.
 4) Der Fahrradträger ist nicht für den Transport von Tandems vorgesehen.
 5) Die Kompatibilität dieses Fahrradträgers für Kinderräder ist nicht garantiert.
 6) Die Garantie verfällt bei Nichtberücksichtigung der Warnhinweise und Montageanleitung, dies kann zudem zu großen Schäden an Ihrem Fahrzeug führen und Ihre eigene Sicherheit und jene anderer gefährden.

STRASSEN- UND FAHRERSICHERHEIT
 1) Wo auch immer Sie mit Ihrem Fahrradträger unterwegs sind, halten Sie unbedingt die Gesetzgebung und Vorschriften des Landes ein, in welchem Sie sich befinden.
 2) Das Nummernschild sowie die Fahrzeugleuchten müssen unbedingt sichtbar sein. Achten Sie darauf, dass diese nicht durch den Fahrradträger und die Fahrräder verdeckt werden und bringen Sie gegebenenfalls ein Duplikat der Nummerntafel und der Fahrzeugleuchten (als Option) hinten an Ihrem Fahrradträger an und kontrollieren Sie, dass diese letzteren auch funktionieren.
 3) Niemals außerhalb des geteerten Straßennetzes fahren, das Fahren im Gelände ist nicht genehmigt.
 4) Der Fahrradträger erhöht die Fahrzeuglänge und die Fahrräder können die Breite und Höhe des Fahrzeugs verändern. Achtung bei engen oder schwierigen Durchfahrten oder beim Rückwärtsfahren.
 5) Ihr Fahrverhalten muss dem Windwiderstand des Fahrradträgers und der Fahrräder entsprechen, denn das Verhalten des Fahrzeugs kann in Kurven und beim Bremsen verändert sein.
 6) Passen Sie Ihre Geschwindigkeit der transportierten Last an und überschreiten Sie aus Sicherheitsgründen niemals die empfohlene Höchstgeschwindigkeit von 90 km/h.
 7) Geschwindigkeit beim Überfahren von Vorhölzern oder anderen Hindernissen stark zurückschalten (Überfahren mit 10 km/h). Fahren Sie ruhig und voraussichtlich.
 8) Entfernen Sie das Produkt nach Gebrauch.

SICHERE UND ADÄQUATE VERWENDUNG
 1) Vor der Montage des Fahrradträgers muss die Kompatibilität der Montage mit Ihrem Fahrzeug überprüft werden.
 2) Nachdem jedes Fahrrad eine besondere Geometrie hat, obliegt es Ihnen, die Kompatibilität Ihrer Fahrräder mit dem Fahrradträger zu überprüfen. Für Fahrräder ohne oberen Rahmen haben, kann eine zusätzliche Stange (als Option) am Fahrradträger befestigt werden, damit dieses auf den Fahrradträger befestigt werden kann.
 3) Die Last muss gleichmäßig auf dem gesamten Tragesystem verteilt werden und der Schwerpunkt muss so tief wie möglich sein.
 4) Einige unserer Fahrradträger-Modelle sind mit einem Klappsystem ausgestattet, welches den Zugriff zum Kofferraum der meisten Fahrzeuge ermöglicht. Das Konzept einiger Fahrzeuge oder die Art der montierten Befestigung ermöglicht nicht die Verwendung dieser Funktion.
 5) Sehen Sie in der Bedienungsanleitung Ihres Fahrzeugs die vom Hersteller maximal genehmigten Lasten nach. Bei Fahrradträgern, die auf

der Anhängerkupplung Ihres Fahrzeugs befestigt werden, berücksichtigen Sie den Wert der Last « S », der auf dem Typenschild Ihrer Anhängerkupplung ausgewiesen ist. Wenn die im Handbuch Ihres Fahrzeugs oder auf dem Typenschild Ihrer Anhängerkupplung genannte Last kleiner ist als die Höchstlast des Fahrradträgers, so muss dieser Wert eingehalten werden, indem zum Beispiel die Anzahl der transportierten Fahrräder verringert wird.
 Höchstlast des Fahrradträgers = Leergewicht + Gewicht der Fahrräder.
 6) Unsere Fahrradträger auf Anhängerkupplung werden nur für Anhängerkupplungen garantiert, die der EG-Richtlinie 94/20/EG vom 30. Mai 1994 entsprechen und eine Kupplungskugel mit einem Durchmesser von 50 mm haben.
 7) Überprüfen Sie vor jedem Schritt der Montage Ihres Fahrradträgers die Verwendungstabellen am Beginn der Anleitung, bei Fahrradträgern mit Befestigung durch Gurten.
 8) Reinigen Sie vor dem Aufsetzen Ihres Fahrradträgers sorgfältig die Kontakt- und Aufstützzonen zwischen dem Fahrradträger und Ihrem Fahrzeug.
 9) Der Fahrradträger muss fest mit Ihrem Fahrrad verbunden sein. Das Einstellen der Befestigungselemente muss sorgfältig und genau erfolgen: Siehe den, in der Montageanleitung empfohlenen Drehmoment.
 10) Vor dem Abfahren und während der Fahrt das Halten der Gurten und anderen Befestigungselemente überprüfen. Gegebenenfalls, sollten sich die Fahrräder auf dem Fahrradträger oder der Fahrradträger im Verhältnis zum Fahrzeug bewegen, sofort nachziehen.
 11) Befestigen Sie eine ausreichende Anzahl von Gurten und befolgen Sie genauestens die Montageanleitung des Fahrradträgers auf Ihrem Fahrzeug.
 12) Abgenutzte oder ausgefranste Gurten sind gefährlich und müssen unbedingt ausgetauscht werden.
 13) Es obliegt Ihnen, zusätzliche Schutzvorrichtungen hinzuzufügen, um Ihre Fahrräder abzusichern.
 14) Nachdem die Auspuffgase des Fahrzeugs sehr heiß sind, achten Sie darauf, dass sich weder die Radreifen noch die Gurten des Fahrradträgers oder andere Teile in der Verlängerung des Auspuffs befinden.
 15) Entfernen Sie alle Accessoires von Ihren Fahrrädern (Tasche, Kinderstiel, Pumpe usw.), die sich ablösen oder einen großen Windwiderstand bilden könnten.
 16) Berücksichtigen Sie einen Mindestabstand (35 cm) zwischen dem Boden und dem am tiefsten liegenden Teil Ihrer Ladung, um jegliches Aufprallrisiko zwischen der Strasse oder einem Trottoir und Ihren Fahrrädern zu vermeiden. Wenn notwendig nehmen Sie die Reifen Ihrer Fahrräder ab, die sich zu nahe am Boden befinden und bringen Sie diese in Ihren Kofferraum unter.
 17) Jede elastische Vorrichtung ist auszuschließen.
 18) Die hinteren Scheibenwischer Ihres Fahrzeugs keinesfalls in Betrieb nehmen, bevor Sie sich versichert haben, dass der Fahrradträger dies ermöglicht. Einige Fahrzeuge sind mit einem automatischen Auslöser des hinteren Scheibenwischers ausgestattet. In diesem Fall ist es unbedingt notwendig, diesen abzuschalten (erkundigen Sie sich in einer Garage Ihrer Fahrzeugmarke über die Vorgangsweise).
 19) Wenn Ihr Fahrzeug mit einer automatischen Vorrichtung zur Öffnung des Kofferraums ausgestattet ist wird empfohlen, diese sobald der Fahrradträger angebracht ist, abzuschalten und den Kofferraum nur manuell zu öffnen.
 20) Der Rückfahrsektor, wenn dieser nicht abgeschaltet ist, erkennt den Fahrradträger. Es ist normal, dass er ein Warnzeichen abgibt.

WARTUNG DES FAHRRADTRÄGERS
 1) Der Fahrradträger darf auf keinen Fall geändert werden.
 2) Für seine Verwendung darf der Fahrradträger nicht beschädigt sein und muss in gutem Zustand gehalten werden.
 3) Jedes beschädigte oder abgenutzte Teil muss umgehend ausgewechselt werden.
 4) Reinigung des Fahrradträgers: Keine aggressiven, chemischen Produkte sondern eher eine Seifenlauge verwenden.
 5) Ihr Fahrradträger ist vor der Fahrzeugwäsche unbedingt abzumontieren.
 6) Verräumen Sie Ihren Fahrradträger nach jeder Verwendung sorgfältig mit seinen Unterlagen.

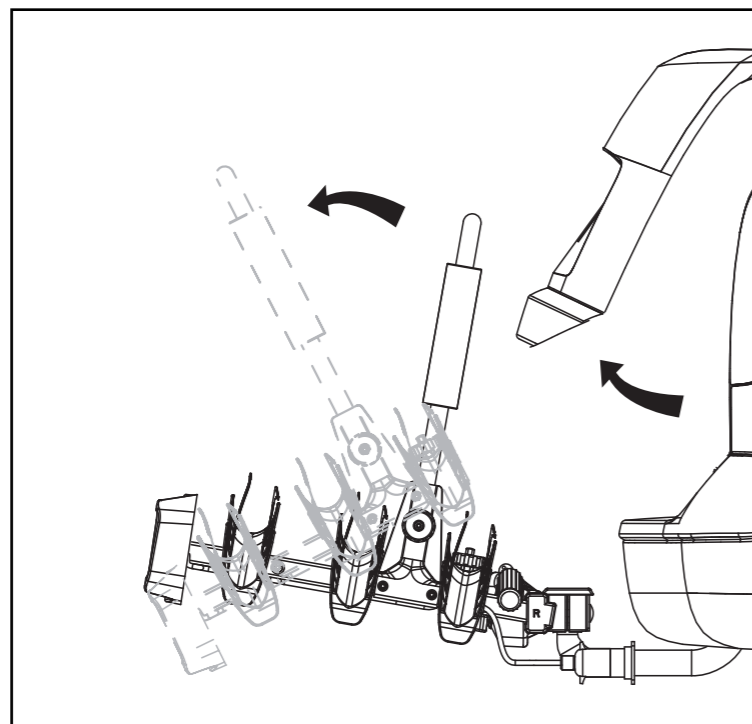

FR Montage sur véhicule - **GB** Fitting on vehicles - **DE** Montagen auf Fahrzeugen
IT Montaggio su veicoli - **ES** Colocación en vehículos - **PL** Montowanie na pojazdach
NL Montage op voertuigen - **PT** Montagens em veículos - **HU** Felszerelés gépjárműre
RU Монтаж на автомобиль - **GR** Τοποθέτηση στο όχημα - **DK** Montage på køretøjer
CZ Montáž na vozidlo - **RO** Montaj pe vehicul - **LT** Montavimas ant transporto priemonės
LV Transporta līdzekļa montāža - **EE** Sõidukitele paigaldamine - **SV** Upevnenie na vozidlá
SI Oprema na vozilih - **HR** Ugradnja na vozilima - **RS** Ugradnja na vozilima

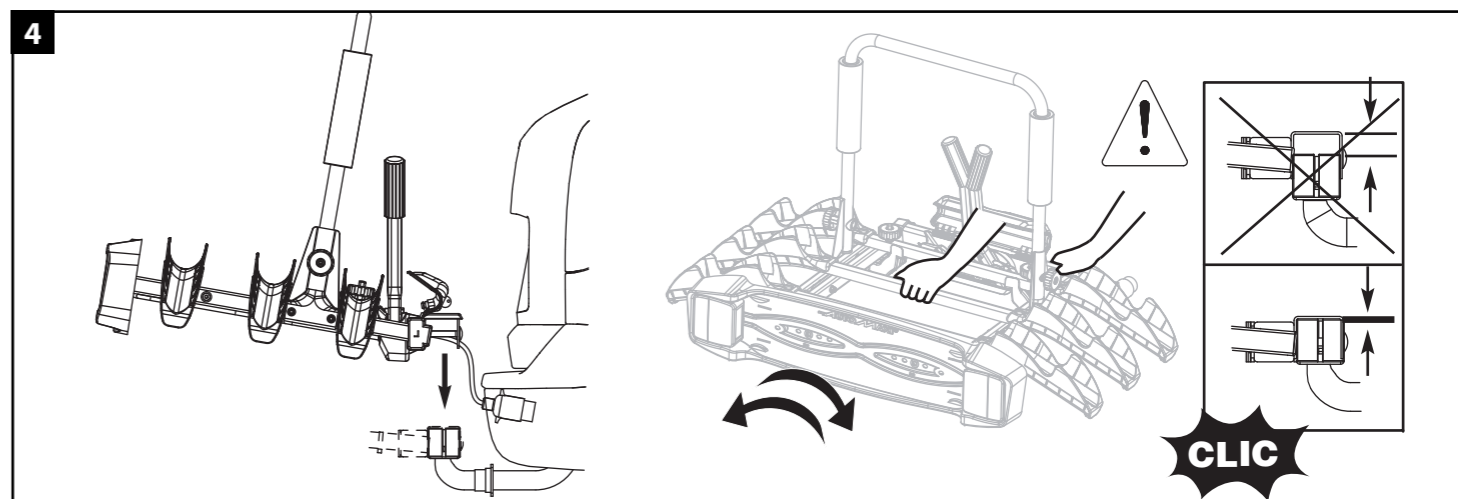
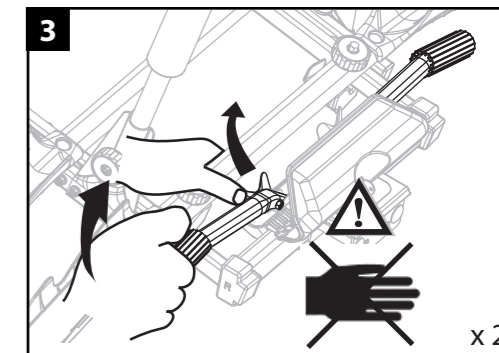
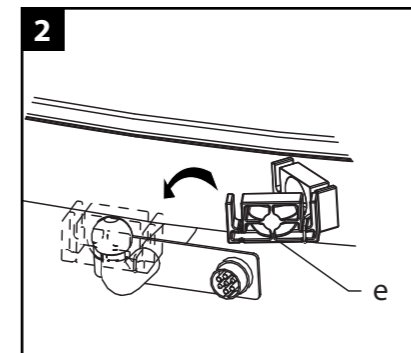
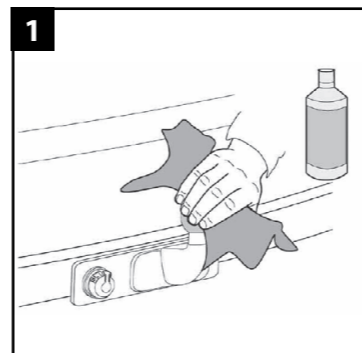

5 **FR** Pré-serrer les écrous pour obtenir une force de serrage de 30 kg sur les leviers.
GB Pre-tighten the bolts to obtain a tightening strength rating of 30 kg on the levers.
DE Ziehen Sie die Schrauben vorher an, um eine Anzugskraft von 30 kg an den Hebeln zu erreichen.
IT Preserrare i dadi per ottenere una forza di serraggio di 30 kg sulle leve.
ES Re-apretar las tuercas para obtener una presión de cierre de 30 Kg sobre las palancas
PL Odpowiednie zamocowanie nakrętek, aby uzyskać wytrzymałość 30 kg na dźwigniach
NL De moeren vooraf aanspannen om een aanhaalkracht van 30 kg op de hefboomen te bekommen.
PT Re-apertar as porcas para obter uma pressão de fecho de 30 Kg sobre as alavancas.
HU Szorítsa meg előzetesen az anyákat, hogy 30 kg-os szorítóerő hasson az emelőkre.
RU Немного затянуть гайки, чтобы достичь усилия затягивания рычагов в 30 кг.
GR Σφίξτε εκ των προτέρων τα περικόχλια για να επιτύχετε δύναμη σφίξιματος επί των μοχλών 30 kg.
DK Forspænd møtrikkerne for at opnå en lastekapacitet for håndtagene på 30 kg.

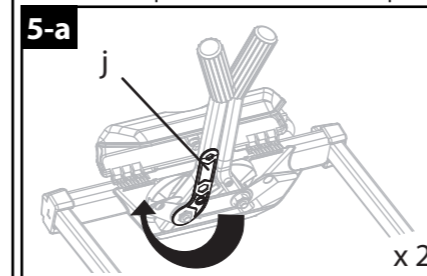

CZ Utáhněte matice tak, aby účinek síly na páky byl 30 kg.
RO Strângeți în prealabil piulițele pentru a ajunge la o forță de strângere de 30 kg pe levier.
LT Priveržkite veržles, kad svirtys atlaikytų 30 kg veržimo jėgą.
LV Aizgriezīz skrūvju uzgriežņus, lai sviras izturētu 30 kg aizgriešanas spēku.
EE Kruvige mutrid kinni, et kangid taluks 30 kg survejõudu.
SV Utiahnite matice tak, aby účinok síly na páky bol 30 kg.
SI Privijte matice vijakov tako, da na vzvodih dosežete navor 30 kg.
HR Zategnite matice tako da zatezna sila na polugama bude 30 kg.
RS Zategnite matice tako da zatezna sila na polugama bude 30 kg.

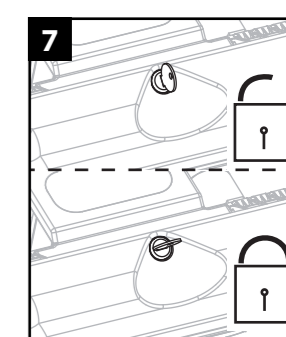
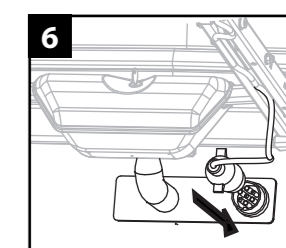
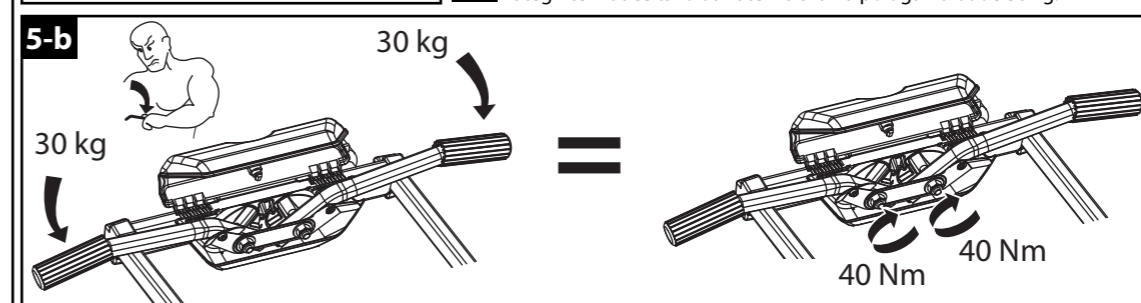

FR Positionnement du vélo - **GB** Positioning the bike - **DE** Positionierung des Fahrrads
IT Posizionamento delle biciclette - **ES** Posición de las bicicletas - **PL** Ustawienie rowerów
NL Plaatsen van de fietsen - **PT** Posicionamento das bicicletas - **HU** A kerékpárok elhelyezése
RU Установка велосипедов - **GR** Τοποθέτηση του ποδηλάτου - **DK** Positionering af cyklen
CZ Nastavení kola - **RO** Pozitionarea bicicletei - **LT** Dviračio suregulavimas
LV Velosipēda novietošana - **EE** Jalgratta reguleerimine - **SV** Nastavenie bicykla
SI Namestitev kolesa - **HR** Podešavanje bicikla - **RS** Podešavanje bicikla

