

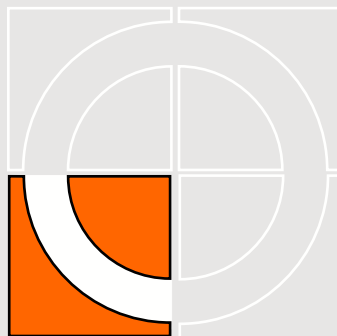

**ENGANCHES**  
**ARAGON**

HYUNDAI TUCSON  
KIA SPORTAGE (2004→)

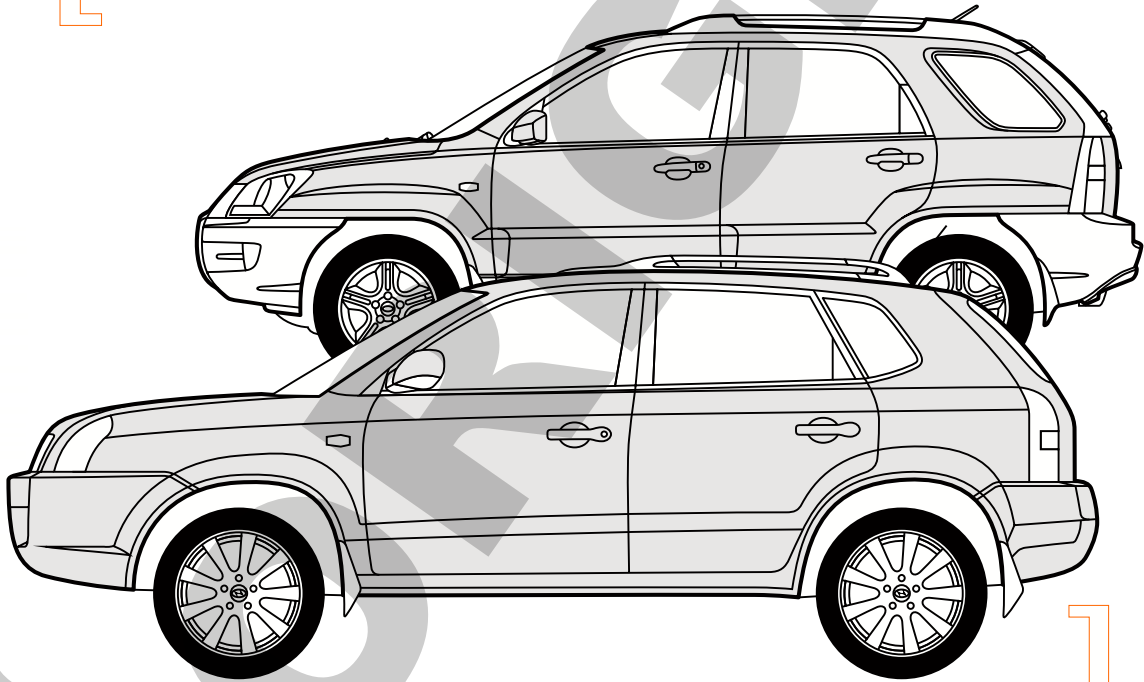

Nº Revisión | Fecha Aprobación

Nº 001 | 14-02-2005

**E**

Enganches Aragón ofrece una garantía de sus productos por un período de dos años a partir de la fecha de entrega conforme a lo dispuesto en la Directiva 1999/44/CE y la ley 23/2003 quedando limitada al reemplazo de la mercancía defectuosa y en ningún caso se extenderá a daños o perjuicios consecuenciales.

Enganche fabricado por ENGANCHES ARAGON adaptable a la marca del vehículo.

Queda formalmente prohibido cualquier tipo de modificación, transformación o alteración sobre cualquiera de nuestros productos. El incumplimiento de esto daría lugar inmediatamente a la anulación de la homologación y de la garantía del producto.

**GB**

Enganches Aragon offers a two years guarantee of their products from the delivery date according to arranged in the european directive 1999/44/CE and law 23/2003 being limited to the replacement of faulty products and in no case will be extended to damages or consequent harms.

Towbar made by ENGANCHES ARAGON adaptable to the brand of the vehicle.

It is forbidden to make any modification to our towbars. The breach of this condition will cancel the approval and the guarantee product.

**F**

Enganches Aragón offre une garantie de ses produits pour une période de deux années à partir de la date de livraison conformément à ce qu'est disposé dans la directive 1999/44/CE ainsi que la loi 23/2003 en étant limitée au remplacement de la marchandise défectueuse et dans aucun cas il sera étendu des dommages et intérêts.

Attelage fabriqué par ENGANCHES ARAGON adaptable à la marque de ce véhicule.

Il est interdit de faire des modifications ou transformations sur les attelages. Le Non-respect de cela donnera lieu à l'immédiate annulation de l'homologation et de la garantie du produit.

**I**

Enganches y remolques Enganches Aragon offre una garanzia dei suoi prodotti entro un periodo di due anni dalla data della consegna conforme alla direttiva 1999/44/CE e la legge 23/2003 che è limitata alla sostituzione della merce difettosa ed in nessun caso si estenderà ai danni o ai pregiudizi conseguenti.

Dispositivo di traino ENGANCHES ARAGON adeguato alla marca di questo veicolo.

È totalmente proibito effettuare qualsiasi tipo di modifica (fori addizionali, saldare pezzi, togliere pezzi, ecc.) sui ganci. L'inadempienza di questa condizione provoca l'annullamento della garanzia e dell'omologazione del gancio.

**D**

Enganches Aragon bietet eine garantie seiner Produkte gültig für 2 jahre ab dem Abgabedatum nach der europäischen Rechtlinie 1999/44/CE und dem Gesetz 23/2003 an. Die Garantie ist gültig für die Ersetzung der defekten Waren und auf keinen fall für die Schäden oder nachfolgenden Beschädigungen.

Für dieses Fahrzeug angepasst und hergestellt durch ENGANCHES ARAGON

Es ist strikt verboten, an den Kupplungen jegliche Veränderung (zusätzliche Löcher, Anschweißen von Teilen, Entfernung von Teilen) vorzunehmen. Die Nichteinhaltung dieser Bedingung hat die Ungültigkeit der Garantie und der Genehmigung der Kupplung zur Folge.

**NL**

Enganches Aragon biedt een termijn van twee jaar garantie aan op haar producten vanaf de leveringsdatum overeenkomstig de afspraken in het Europese directief 1999/44/CE en wet 23/2003. De garantie beperkt zich specifiek tot het vervangen van foutief geleverde producten en zal in geen enkel geval uitgebreid worden bij schade of blijvend letsel.

Trekhaak welke geproduceerd zijn door ENGANCHES ARAGON zijn alleen te gebruiken voor het merk en type van het opgegeven voertuig.

Het is absoluut verboden om onze trekhaak, op welke manier dan ook, te modificeren. Indien aan deze conditie geen gevolg gegeven wordt vervalt de wettelijke type goedkeuring en daarmee de garantie op het product



Homologation  
EC/94/20

HYUNDAI TUCSON  
KIA SPORTAGE (2004→)

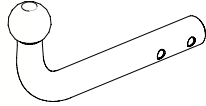

**ENGANCHES ARAGON**

CLASS: **A50-X**

APPROVAL NUMBER  
e 13 **00-1824**

TYPE: **HYU005**

D-VALUE  
D **10,12** kN

MAX. VERT. LOAD  
S **80** kg

Tel: +34 976 45 71 30  
www.enganchesaragon.com

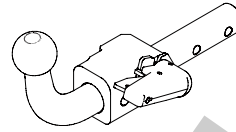

**ENGANCHES ARAGON**

CLASS: **A50-X**

APPROVAL NUMBER  
e 13 **00-1825**

TYPE: **HYU006-S**

D-VALUE  
D **10,12** kN

MAX. VERT. LOAD  
S **80** kg

Tel: +34 976 45 71 30  
www.enganchesaragon.com

T = 1900 kg

D = 10,12 kN

S = 80 kg

C (kg) T (kg)

$g = 9,81 \text{ m/s}^2$





$$D < \frac{T \cdot C}{T + C} \cdot \frac{g}{1000} \text{ (kN)}$$

$$T < \frac{C \cdot D \cdot 1000}{(C \cdot g) - (1000 \cdot D)} \text{ (kg)}$$

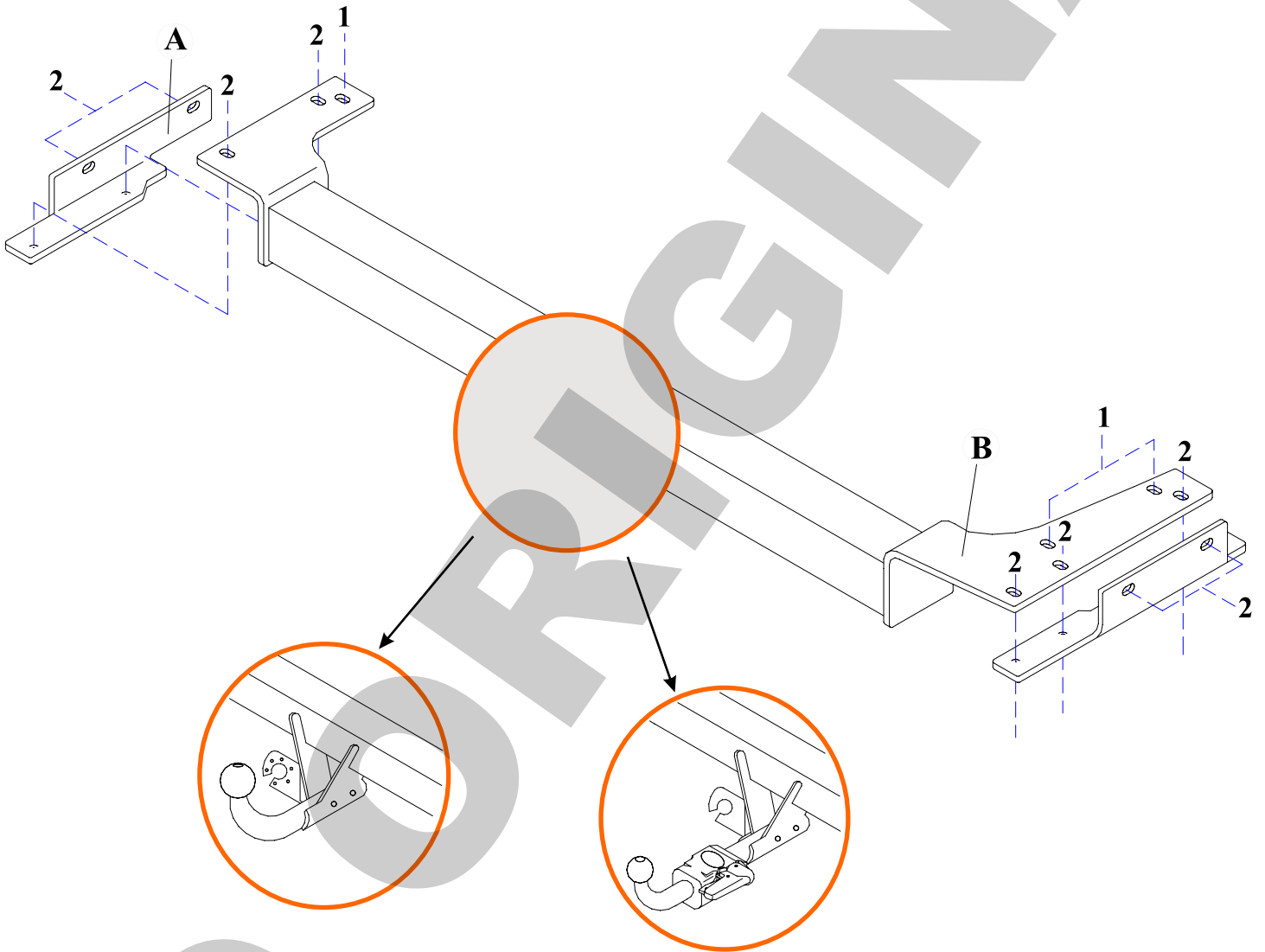
	M8	M10	M12	M14	M16
N/m	25	55	85	135	200

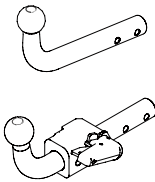
0 Km 1000 Km



	 <p>2x M10</p>  <p>1x 10 x 65 (8.8)</p>  <p>1x 10 x 70 (8.8)</p>	<p>Elementos de unión de la bola          Fixing items of the coupling head          Elements de fixation de la boule          Elementi di unione della sfera          Befestigungselemente der Kugel          Элементы крепежа шара</p>
---	---	--

Elementos que se aportan  
 Provided items  
 Elements joints  
 Elementi che si forniscono  
 Zum Lieferumfang gehörendes Material  
 Прилагаемые детали

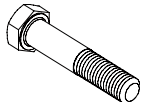
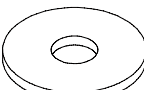
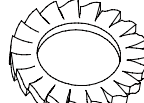
	<p>12 x M10 x 1,25 x 40 (8.8)</p>
	<p>12 x ø 10 mm</p>
	<p>12 x ø 10 mm</p>

E

## INSTRUCCIONES DE MONTAJE

1. Quitar la anilla de arrastre del lado derecho del chasis (ya no se utiliza).
2. Soltar las gomas del tubo de escape y quitar los tornillos de sujeción del paragolpes pero sin quitar éste.
3. Hacer un recorte en el paragolpes para la salida de la bola tal y como se muestra en el dibujo.
4. Colocar el cuerpo central del enganche sujetando sobre los puntos 1 mediante tornillos M10 x 1,25 x 40, arandelas planas y aros elásticos de 10 mm.
5. Sujetar las piezas A y B sobre los puntos 2 mediante tornillos M10 x 1,25 x 40, arandelas planas y aros elásticos de 10 mm a la vez que sujetamos el soporte del paragolpes.
6. Apretar todo según el par de apriete correspondiente. (Es recomendable revisar el par de apriete después de los primeros 1000 km. de uso).
7. Volver a colocar las gomas del tubo de escape.

**Nota:** Enganches y Remolques Aragón, S.L., no asumirá ningún tipo de responsabilidad por daños causados por un uso imprudente.

GB

## FITTING INSTRUCTIONS

1. Remove the ring from the right side of the chassis. (she wont be needed any more).
2. Loosen the gum from the exhaust and remove the fixing bolts
3. Make a recess at the bumper to let the ball out. Look the drawing.
4. Place the tow bar body fixing at points 1 using M10x1.25x40 bolts, flat washers and 10 mm spring washers.
5. Fix A and B pieces at points 2 using M10x1.25x40, flat washers and 10 spring washers at the same time we fix the bumper support.
6. Tighten all the bolts according to the recommended tightening moments (Retighten all the bolts after the first 1000 km. of towing).
7. Remount the gum at the exhaust.

**Nota:** Enganches y Remolques Aragón, S.L., can't be held responsible for any defect or damage caused by fault or by any injudicious use.

F

## NOTICES DE MONTAGE

1. Enlever l'anneau de traînage du côté droit du châssis. (Elle ne servira plus).
2. Lâcher les gommés du pot d'échappement mais sans enlever celui-ci.
3. Faire une decoupe dans le parechocs pour la sortie de la boule. Regarder dessin.
4. Placer le corps de l'attelage en fixant sur les points 1 à l'aide des vis M10x1.25x40, des rondelles plates et des rondelles freins de 10 mm.
5. Fixer les pièces A et B sur les points 2 à l'aide des vis M10x1.25x40, des rondelles plates et des rondelles freins de 10 mm au même Temp. Que nous fixons le support du parechoc.
6. Serrer selon le couple de serrage correspondant. Il est conseille de controlar le couple de serrage correspondant après les 1000 premiers kilometres d'utilisation.
7. Remonter le pot d'échappement.

**Nota:** Enganches y Remolques Aragón, S.L., n'est pas responsable des dommages causés par une mauvaise utilisation.

I

## ISTRUZIONI DI MONTAGGIO

1. Togliere l'anello di traino del lato destro del chassis (non si utilizza più).
2. Allentare le gomme del tubo di scappamento e togliere le viti di fissaggio dal paraurti, però senza toglierlo.
3. Effettuare un taglio nel paraurti per l'uscita della sfera così come si mostra nel disegno.
4. Collocare la parte centrale del gancio fissandolo sui punti 1 per mezzo di viti M10x1.25x40, rondelle piane e rondelle elastiche di 10 mm.
5. Fissare i pezzi A e B sui punti 2 per mezzo di viti M10x1.25x40, rondelle piane e rondelle elastiche di 10 mm mentre contemporaneamente sosteniamo il supporto del paraurti.
6. Stringere la bulloneria applicando la forza di stretta corrispondente. (È raccomandabile controllare il perfetto serraggio dopo aver percorso i primi 1000 km di traino).
7. Ricollocare le gomme del tubo di scappamento.

**Nota:** Ganci e Rimorchi Aragona, S.L. non assumerà nessun tipo di responsabilità per danni causati da un uso imprudente.

D

## ANLEITUNGEN FÜR DIE MONTAGE

1. Abschleppöse an der rechten Seite des Chassis abbauen (wird nicht wieder verwendet).
2. Flexible Aufhängungen des Abgasrohrs aushängen und die Befestigungsschrauben der Stoßstange herausschrauben, allerdings ohne die Stoßstange abzunehmen.
3. Wie auf der Abbildung gezeigt für den Austritt des Kugelkopfs der Anhängerkupplung einen Ausschnitt in die Stoßstange einbringen.
4. Zentralen Körper der Anhängerkupplung mit den Schrauben M10 x 1,25 x 40, flachen Unterlegscheiben und 10 mm Federringen an den Punkten 1 verschrauben.
5. Mit den Schrauben M10x1.25x40, flachen Unterlegscheiben und 10 mm Federringen die Teile A und B an den Punkten 2 verschrauben, wobei die Halterung der Stoßstange festgehalten werden muss.
6. Alle Verschraubungen mit dem vorgeschriebenen Anziehmoment festschrauben. (Es empfiehlt sich, die Verschraubungen nach den ersten gefahrenen 1.000 km nachzuziehen)
7. Abschließend wieder die flexiblen Aufhängungen des Abgasrohrs einhängen.

**Nota:** Enganches y Remolques Aragón, S.L. übernimmt keine Haftung für durch unsachgemäße Verwendung der Anhängerkupplung entstehende Schäden.

RU

## инструкции по монтажу фаркопа

1. Снять буксировочное кольцо с правой стороны кузова.
2. Снять резиновую изоляцию с глушителя и отвинтить крепежные болты с бампера, не снимая его.
3. Сделать надрез на бампере для шара фаркопа, проделав это в соответствии с рисунком.
4. Поместить центральную часть фаркопа, закрепив его в точках, обозначенных цифрой 1, посредством болтов M10x1,25x40, плоских шайб и резиновых прокладок диаметром 10 мм.
5. Прикрепить детали А и В в точках 2 при помощи болтов M10x1,25x40, плоских шайб и резиновых прокладок диаметром 10мм, производя эту операцию одновременно с крепежом усилителя бампера.
6. Затянуть все болты (натяжение болтов необходимо проверить после первых 1000 км. пробега).
7. Вернуть на место изоляционный материал глушителя.

**Nota:** Enganches y Remolques Aragón S.L.ooo "Энганчес Арагон" не несет никакой ответственности за ущерб причиненный за несоответствующее использование



HYUNDAI TUCSON / KIA SPORTAGE (2004 )

RECORTE DEL PARAGOLPES  
RITAGLIO DEL PARAURTI

RECESS OF THE BUMPER DÉ  
AUSSCHNITT DES STOSSFÄNGERS

COUPE DU PARE-CHOCS  
ВЫРЕЗ В БАМПЕРЕ

Recortar la zona sombreada.  
Make a recess on the marked area.  
Découper la partie marquée.  
Den Bereich im Schatten ausschneiden.  
Roccortare la zona con l'ombra.  
Элементы крепежа шара

Recortar la zona sombreada

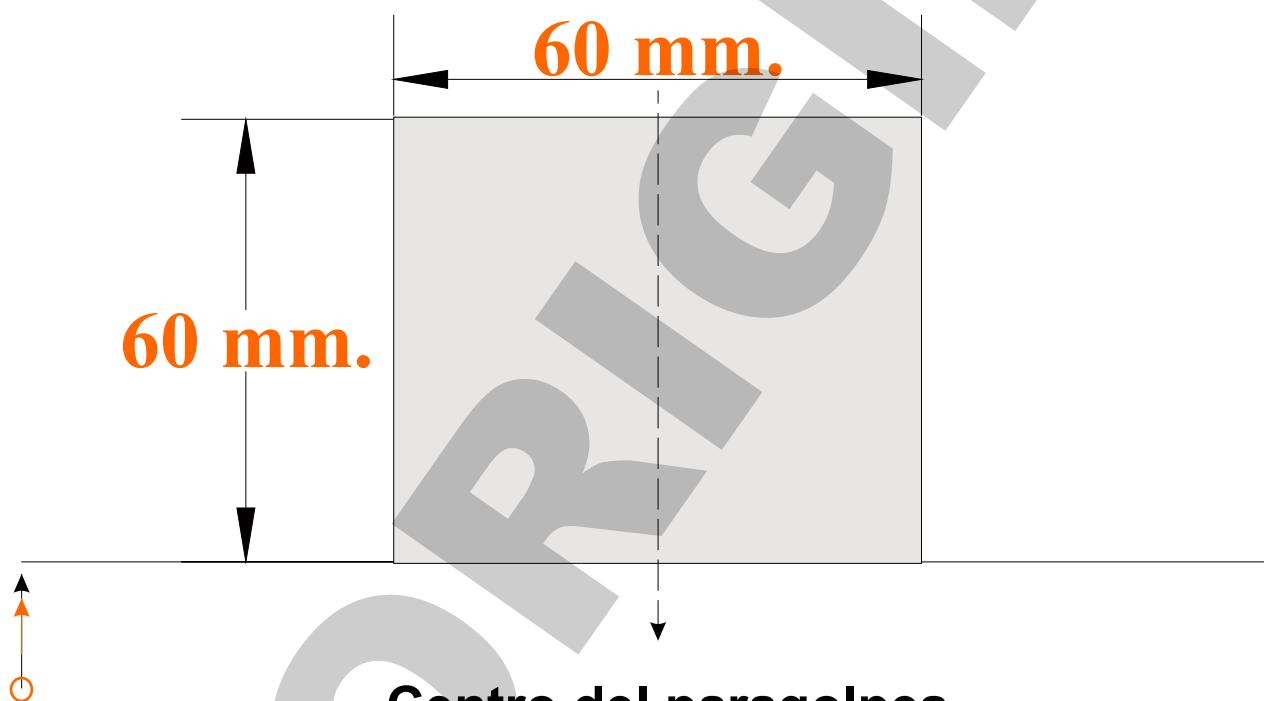

Canto del paragolpes.  
Bumper edge.  
Bord du pare-chocs.  
Rand des Stossfängers.  
Bordo del paraurti.  
Прилагаемые детали

Centro del paragolpes



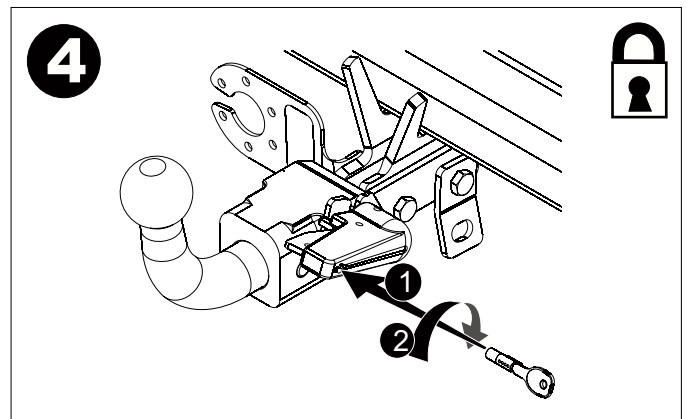
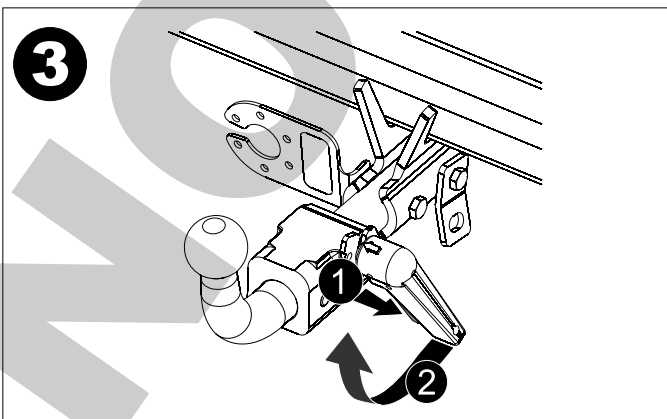
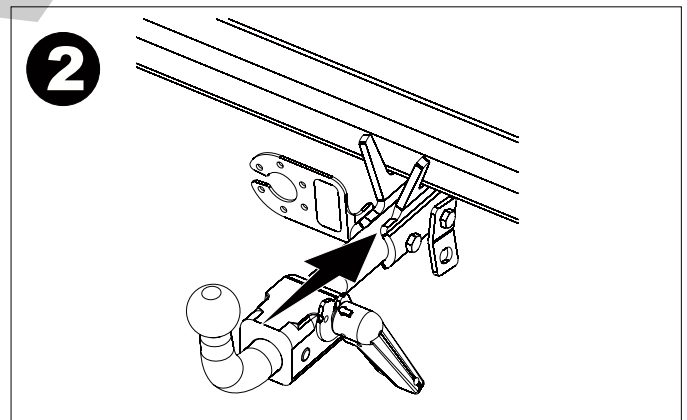
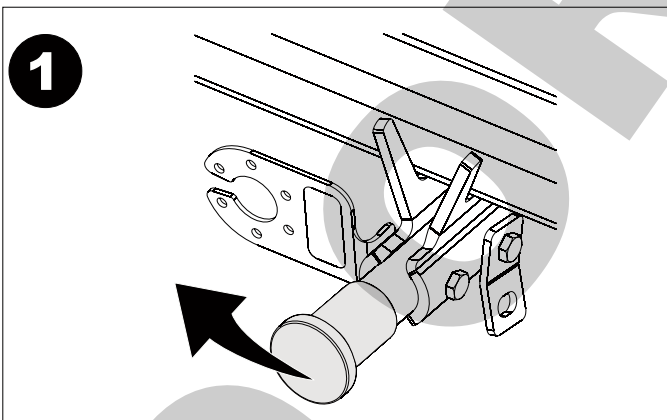
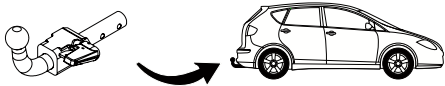
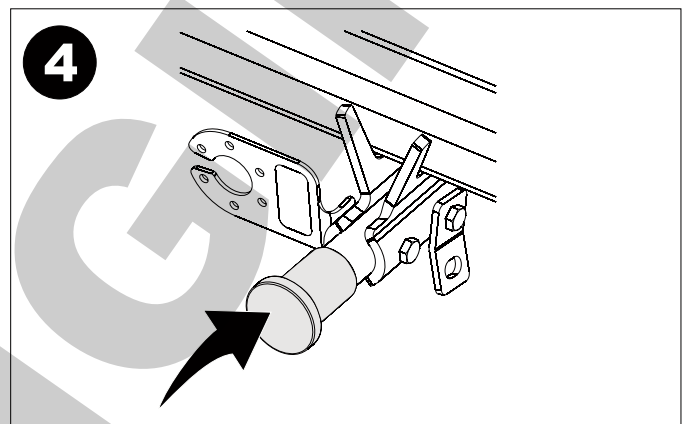
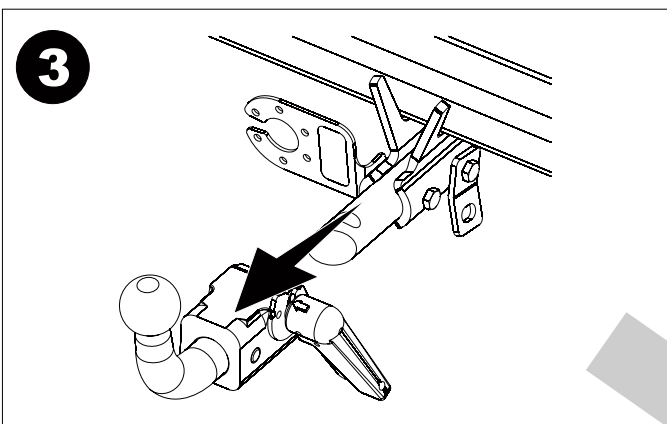
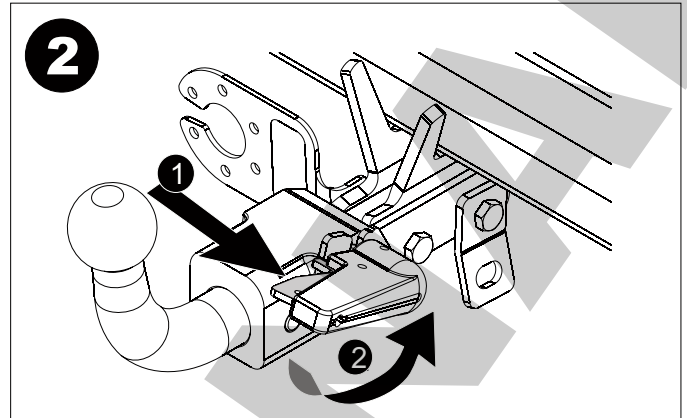
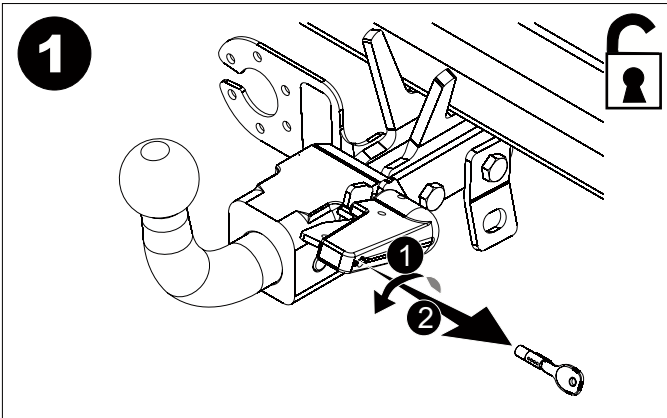

# CERTIFICADO DE MONTAJE

D./Dña. ....  
responsable técnico de la empresa .....  
domiciliada en ....., provincia de .....  
Calle ....., N° ....., teléfono .....  
dedicada a la actividad de .....  
con el N° de Reg. Industrial .....

## CERTIFICA

Que la mencionada empresa ha realizado la/s reforma/s consistente en: (1)  
Incorporación de dispositivo para remolcar, marca .....  
Valor "D" (2) .....kN,  
Valor "S" (2) .....kg,  
con una MMR C/F de .....kg,  
con N° de Identificación / Marca de Homologación .....

Tipificadas en el Real Decreto 736/1988 con el número (3) .....  
sobre el vehículo

Marca ....., Tipo .....  
Variante ....., Denominación Comercial .....  
Matrícula ..... y N° de Bastidor .....

de acuerdo con:

- La normativa vigente en materia de reformas de importancia en vehículos.
- Las condiciones del informe favorable, o en su caso, las normas del fabricante del vehículo aplicables a la/s reforma/s llevadas a cabo en él.
- El proyecto descrito de la/s reformas/s, adjunto al expediente.

**OBSERVACIONES:** .....

....., a ..... de ..... de 20.....

Firma y Sello

Fdo.: El Responsable Técnico

(1) Se describirán las operaciones básicas realizadas sobre el vehículo y se citarán los elementos y sistemas instalados.

(2) Sólo para enganches que cumplan la normativa 94/20/CE.

(3) Si el dispositivo para remolcar no cumple con la normativa 94/20/CE → poner "26"

Si el dispositivo para remolcar cumple con la normativa 94/20/CE → dejar en blanco y proceder a la anotación en la tarjeta ITV adjuntando el certificado de montaje del taller y el manual de instrucciones de montaje.

Indicaciones para rellenar el certificado al dorso,



Valor "D"

$$D = \text{Pag.1 kN}$$

Valor "S"

$$S = \text{Pag.1 kg}$$

MMR C/F

Pag.1

Nº de Identificación /  
Marca de Homologación

**ENGANCHES ARAGON**

CLASS:

APPROVAL NUMBER

e 13  00-0000

TYPE:  XXX

D-VALUE

D  kN

MAX. VERT. LOAD

S  kg

Tel: +34 976 45 71 30  
www.enganchesaragon.com

E  
I

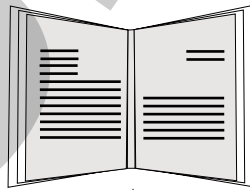

NL D GB A  
 PL RU F TR  
 CZ P GR

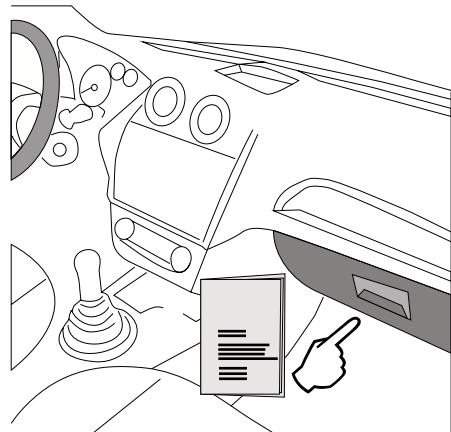
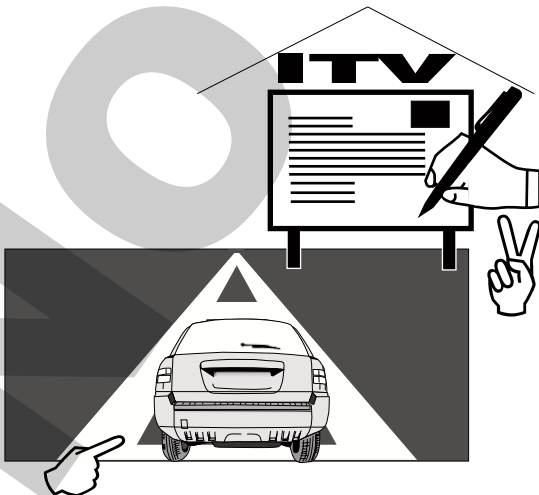

**TR**

Enganches Aragon firması tüm ürünlerine (Çeki Topuzu Sistemleri) teslim tarihinden itibaren iki (2) yıl garanti vermektedir. Bu garanti, Avrupa Birliği tarafından verilen tarifname 1999/44/CE ve 23/2003 kanununa göre sahte ürünlerle değiştirilmesi halinde sınırlandırılmış ve de hasara ve zarara uğrama durumlarında hiçbir şekilde geçerli değildir.

ENGANCHES ARAGON Firması tarafından imal edilen Çeki Sistemleri markasına göre araçlara monte edilebilmektedir.

Çeki Topuzu Sistemlerimiz üzerindeki herhangi bir değişiklik yapmak yasaktır. Bu şartın ihlalinde (e) Avrupa Birliği garantisi ve ürün garantisi geçerliliğini kaybetmektedir.

**GR**

Η Enganches Aragon προσφέρει εγγύηση 2 ετών για τα προϊόντα της, με έναρξη την ημερομηνία παράδοσης των προϊόντων της, σύμφωνα με την οδηγία της Ε.Ε. 1999/44/CE τον νόμο 23/2003. Η υποχρέωση που πηγάζει για την ENGANCHES ARAGON από την εν λόγω εγγύηση περιορίζεται στην αντικατάσταση των ελαττωματικών προϊόντων και σε καμία περίπτωση δεν επεκτείνεται σε άλλες ζημιές ή επακόλουθες βλάβες.

Οι κοσμάδοροι που κατασκευάζονται από την ENGANCHES ARAGON, ταιριάζουν στην αναφερόμενη μάρκα αυτοκινήτου για την οποία προορίζονται.

Απαγορεύεται να κάνετε οποιαδήποτε τροποποίηση στους κοσμάδορους μας. Στην περίπτωση που κάτι τέτοιο συμβεί αυτό ακυρώνει την εγγύηση του προϊόντος.

**P**

A firma Enganches Aragon, oferece garantia dos seus produtos por um período de dois anos a partir da data de entrega conforme o disposto na directiva 1999/44/CE e Decreto-lei 23/2003. Esta garantia está limitada à substituição de marcadoria defeituosa, não sendo passível de qualquer indemnização por parte do adquirente.

Os engates de reboque fabricados por esta firma são exclusivos e apropriados a cada modelo das diferentes marcas para as quais fabrica.

É expressamente proibida toda e qualquer modificação ou transformação da mercadoria, caso no qual qualquer destas infracções dará lugar à anulação da homologação e garantia dos mesmos.

**RU**

Производители фаркопов «Энганчес Арагон» предоставляют гарантию на свои изделия сроком на два года с момента доставки, согласно Распоряжению Европейского Союза 1999/44 и Закону 23/2003, при этом замена производится только в случае бракованного товара и не распространяется на причиненные повреждения и неполадки.

Фаркопы, изготовленные на фабрике «Энганчес Арагон», адаптируются к марке автомобиля.

Запрещается изменять или модифицировать любой из наших товаров. Несоблюдение данного требования приведет к прекращению гарантии на товар и к его несоответствию стандартам качества.

**PL**

Enganches Aragon oferuje dwuletnią gwarancję na swoje produkty od daty dostarczenia, zgodnie z europejską dyrektywą 1999/44/CE i prawem 23/2003. Gwarancja obejmuje wyłącznie wymianę wadliwych produktów. Gwarancja nie może być poszerzona o wypłatę odszkodowania czy powstałe szkody.

Hak holowniczy Enganches Aragon odpowiedni dla marki samochodu.

Zabronione jest dokonywanie jakichkolwiek modyfikacji naszych haków holowniczych. Niezastosowanie się spowoduje utratę gwarancji.

**CZ**

Firma Enganches \*\*Aragon\*\* poskytuje na své výrobky záruku po dobu 2 měsíců od data jejich dodání. Ve smyslu znění evropské směrnice 1999/44/CE a zákona 23/2003 je záruka omezena na výměnu vadných výrobků a v žádném případě se záruka nevztahuje na náhradu vzniklé škody, nebo ublížení.

Tažné zařízení vyrobené u ENGANCHES ARAGON vhodné pro tuto značku vozidla.

Na našich tažných zařízeních je zakázáno provádět jakékoliv úpravy. Nesplnění této podmínky ruší schválení a záruku na výrobek.

**A**

تقدم إنكنشيس أرغون مدة سنتين كضمان على منتجاتها ابتداء من تاريخ التسليم طبقا لما جاء في توجيهات الاتحاد الأوروبي 44/1999 والقانون رقم 23/2003 وتخص حصريا البضاعة التي بها عيوب أو أخطاء. ولا تمنح أبدا في حالات التلف أو الاستخدام الغير الجيد.

صنع المنتج من طرف إنكنشيس أرغون وهو موافق لنوع هذه السيارة .

يمنع منعاً كلياً أي تغيير أو تحويل قد تتعرض لها بضاعتنا. عدم التقيد بذلك يلغي شروط الضمان بالكامل.

ENGANCHES Y REMOLQUES ARAGÓN S.L.



Polígono Industrial Malpica, Calle B, Parcela 77  
Tel. 00 34 976 45 71 30 | 00 34 902 45 71 30  
Fax 00 34 976 45 71 31  
E- 50057 Zaragoza (España)  
E-mail: [eng@enganchesaragon.com](mailto:eng@enganchesaragon.com)  
[www.enganchesaragon.com](http://www.enganchesaragon.com)

