

Land Rover Defender 90 od 1998-

Nakrętka z wkładką M10 ; Nut with insert  
Podkł. okr. Ø10,5 ; Plain Washer

Nakrętka z wkładką M10 ; Nut with insert  
Podkł. okr. Ø10,5 ; Plain Washer

Land Rover Defender 110, 130 od 1998-

Nakrętka M12 ; Nut  
Podkł. spręż. 12,2 ;  
Spring Washer

Śruba M10x35-8.8 ; Bolt  
Podkł. spręż. 10,2 ;  
Spring Washer  
Podkł. okr. Ø30x Ø10,5x3  
Plain Washer

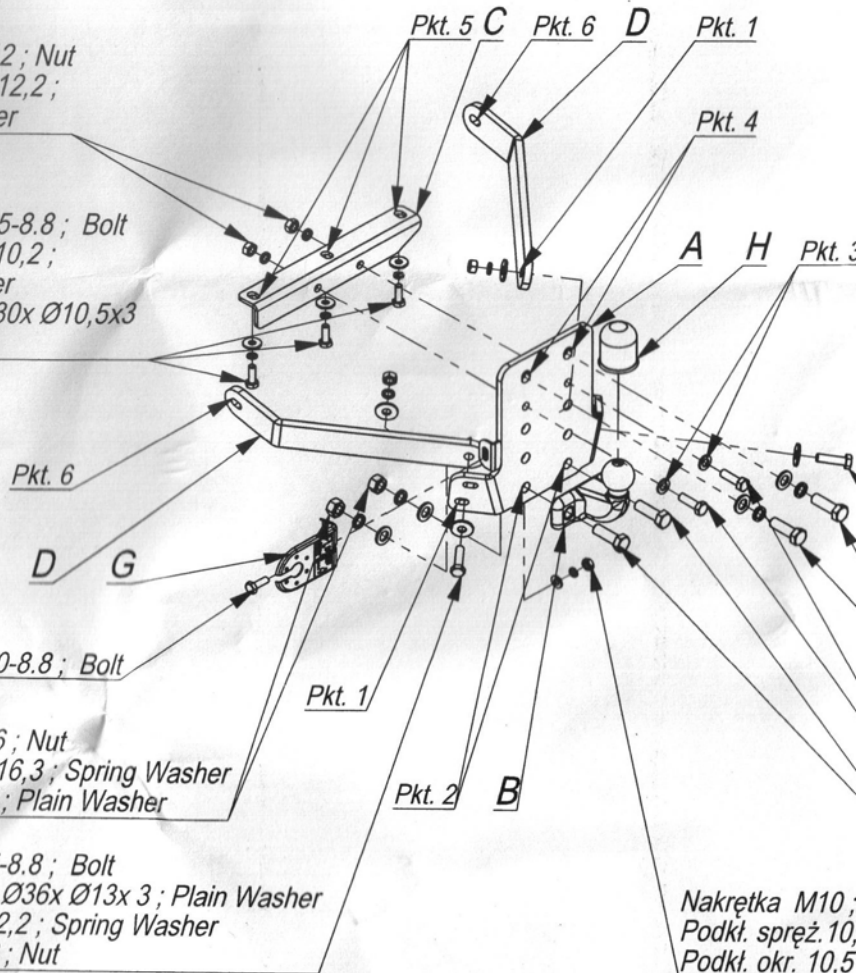

Śruba M10x30-8.8 ; Bolt

Nakrętka M16 ; Nut  
Podkł. spręż. 16,3 ; Spring Washer  
Podkł. okr. 17 ; Plain Washer

Śruba M12x45-8.8 ; Bolt  
2x Podkł. okr. Ø36x Ø13x 3 ; Plain Washer  
Podkł. spręż. 12,2 ; Spring Washer  
Nakrętka M12 ; Nut

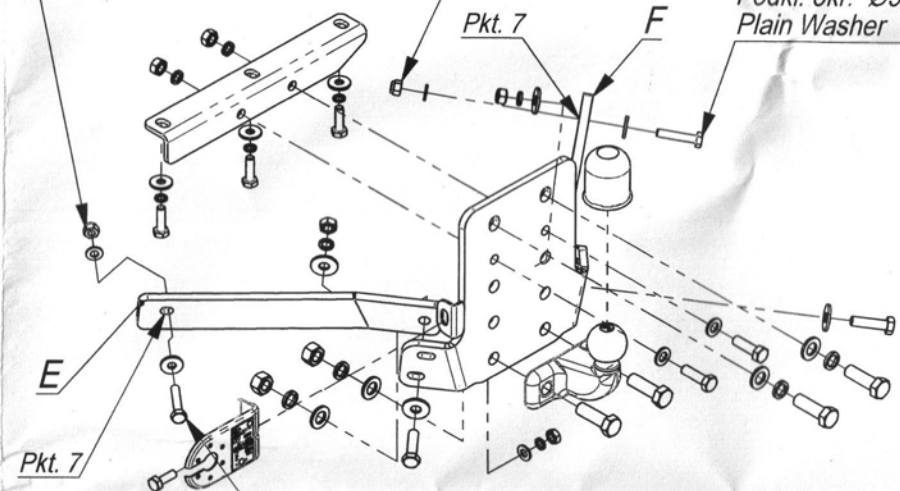

Śruba M10x50-8.8 ; Bolt  
Podkł. okr. Ø30x Ø10,5x 3 ;  
Plain Washer

Śruba M10x50-8.8 ; Bolt  
Podkł. okr. Ø30x Ø10,5x 3 ; Plain Washer

Śruba M12x45-8.8 ; Bolt  
2x Podkł. okr. Ø36x Ø13x 3 ; Plain Washer  
Podkł. spręż. 12,2 ; Spring Washer  
Nakrętka M12 ; Nut

Śruba M16x50-8.8 ; Bolt  
Podkł. spręż. 16,3 ; Spring Washer  
Podkł. okr. 17 ; Plain Washer

Śruba M12x40-8.8 ; Bolt  
Podkł. spręż. 12,2 ; Spring Washer  
Podkł. okr. Ø36x Ø13x 3 ; Plain Washer

Śruba M16x50-8.8 ; Bolt

Nakrętka M10 ; Nut  
Podkł. spręż. 10,2 ; Spring Washer  
Podkł. okr. 10,5 ; Plain Washer

Nr katalogowy

L/034

Marka

Land Rover Defender 90, 110, 130

od 1998 ->



96-111 Kowiesy, Chojnata 23 A  
tel. +48 46 831 73 31

Zakład Produkcyjno Handlowo Usługowy  
96-111 Kowiesy, Chojnata 23A  
tel. (0-46) 831 73 31, fax 831 74 29  
www.hakpol.pl  
POLAND

Zaczepek kulowy do samochodu:

**LAND ROVER DEFENDER**  
1998 -  
Nr katalogowy L/034

**KARTA GWARANCYJNA**

**Warunki gwarancyjne i postępowanie reklamacyjne**

1. Producent zobowiązuje się do wymiany wadliwego wyrobu w okresie 12 miesięcy od daty zakupu lub 24 miesięcy od daty produkcji, w terminie 14-dniowym.
2. Wymianę wadliwego wyrobu dokonuje się w miejscu zakupu lub bezpośrednio u producenta.
3. Nie podlega reklamacji gwarancyjnej zaczepek kulowy, którego uszkodzenie nastąpiło:
  - a) wskutek wypadku,
  - b) wskutek nieprzestrzegania zasad prawidłowej obsługi, eksploatacji, konserwacji podanych w instrukcji.
4. Karta gwarancyjna bez daty sprzedaży, pieczęci sklepu lub warsztatu montującego, nie może służyć jako podstawa do reklamacji.
5. W skutek nie prawidłowego zamontowania zaczepeku.

**Przeznaczenie**

Zaczepek kulowy zamontowany do samochodu przeznaczony jest do holowania przyczep owarowych i turystycznych.

**Warunki zamontowania** Zaczepek może być zamontowany i eksploatowany w samochodzie, który posiada właściwy stan techniczny elementów podwozia, poprzez które następuje podłączenie zaczepeku.

Elementy te nie mogą być uszkodzone mechanicznie ani poprzez działanie korozji.

**WARUNKI EKSPLOATACJI**

Zaczepek posiada tabliczkę znamionową obowiązującą użytkownika w zakresie prawidłowego i bezpiecznego obciążenia.

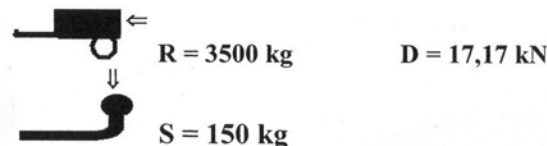

W czasie całej eksploatacji należy poszczególne elementy zaczepeku utrzymywać w należyłym stanie technicznym (właściwie dokręcone elementy złączone, całość konstrukcji zabezpieczona przed działaniem korozji). Przyczepa musi być połączona z zaczepekiem kulowym dodatkowym złączem o odpowiedniej wytrzymałości (łańcuch, linka z zapięciem).

**UWAGA**

Uszkodzenia mechaniczne zaczepeku kulowego np. w wyniku najechania, zaczepienia przeszkodę, wykluczają dalszą eksploatację zaczepeku. Uszkodzony zaczepek kulowy nie może być naprawiany. Sprawdzić śruby mocujące zaczepek kulowy po około 1000 km przebiegu eksploatacji. Nacisk pionowy na kulę zaczepeku nie może przekroczyć 150 kg.

**Po zamontowaniu zaczepeku kulowego należy dokonać przeglądu na stacji diagnostycznej!**

data sprzedaży.....

nr rej poj .....

Data produkcji.....-.....  
m-c      rok.

.....  
pieczęć sprzedawcy.

**E20 55R-01 5266**