

Производитель гарантирует, что данное изделие по используемым материалам, применяемой технологии производства и другим показателям соответствует образцам, прошедшим испытания на прочность и отвечает общим техническим требованиям по ОСТ 37.001.299-93. Во избежание возможных ошибок, перед установкой внимательно ознакомьтесь с инструкцией по монтажу и возможностью применения данного ТСУ к Вашему автомобилю.

ПОРЯДОК МОНТАЖА

- Снять заднюю и ослабить крепления боковых панелей обшивки багажного отделения;
- Снять задний бампер, вставку бампера и два кронштейна, опустить вниз глушитель;
- Сделать вырез в бампере в соответствии с шаблоном;
- Вставить балку ТСУ в лонжероны автомобиля и закрепить через отверстия "А" и "В" (болты М10х35). Через отверстие "С" закрепить кронштейн глушителя (уголок в сборе) болтом М10х35;
- Закрепить вставку бампера через отверстия "D" (четыре болта М8х25);
- Установить бампер;
- Установить глушитель на уголок в сборе;
- Установить на прежние места все демонтированные элементы;
- Установить шар, кронштейн розетки.
- После этого необходимо все элементы крепления подтянуть.
- Выполнить электромонтаж сигнализации.
- Установку ТСУ рекомендуется производить только специалистами.

ЭЛЕКТРОМОНТАЖ

Контакт	Цвет провода на ТСУ	Место соединения
1	Желтый	Левый поворот
2	Белый	Задний противотуманный
3	Черный	Масса
4	Зеленый	Правый поворот
5	Оранжевый	Освещение номера
6	Красный	Стоп-сигнал
7	Синий	Габарит



СХЕМА МОНТАЖА ТСУ

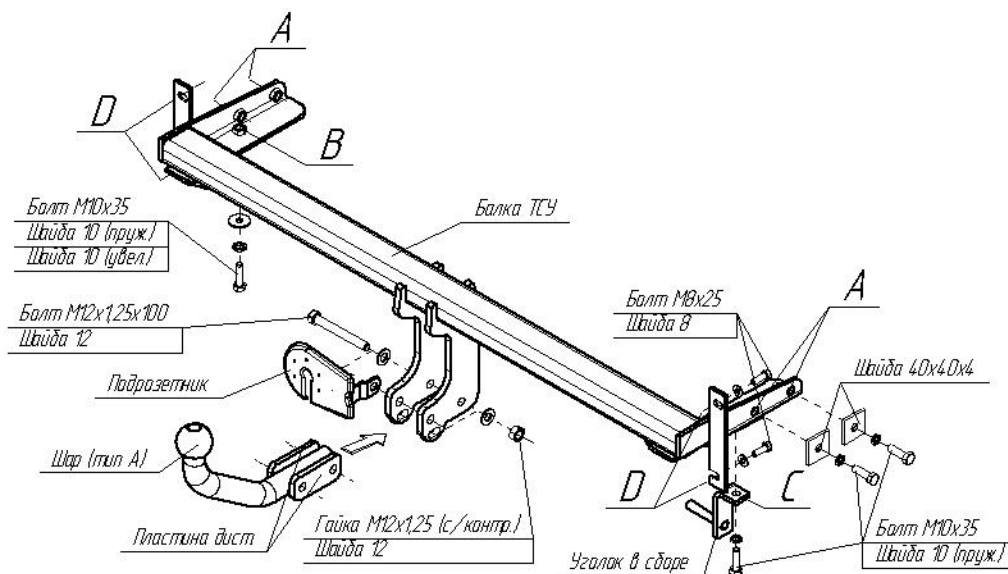

Комплектность изделия

Балка ТСУ	1 шт.
Коробка упаковочная	1 шт.
Упаковка полиэтиленовая	1 шт.

Коробка упаковочная

Саморезы	3 шт.
Болт М8х25	4 шт.
Болт М10х35	6 шт.
Болт М12х1,25х100	2 шт.
Гайка М12х1,25	2 шт.
Шайба 8	4 шт.
Шайба 40х40х4	4 шт.
Шайба 10 (пруж.)	6 шт.
Шайба 10 (увел.)	1 шт.
Шайба 12	4 шт.
Уголок в сборе	1 шт.
Пластина дистанционная	2 шт.
Шар VН 0814	1 шт.
Защитный колпачок	1 шт.
Кронштейн розетки	1 шт.
Розетка	1 шт.
Жгут электропроводов 190 см	1 компл.
Шаблон выреза бампера	1 шт.
Инструкция по монтажу	1 шт.