

---

Fitting instructions
Make: Fiat
Stilo S.W.; 2002->
Vehicle model code: 192
Type: 3766

---

Ref. ELLEBI: 01229F / FN  
06.06.2003

---

Permanently
linked to
quality

---

TREKHAKTYPE  
TOWING BRACKET TYPE  
ANHÄNGEVORRICHTUNGSTYP  
DISPOSITIF DE REMORQUAGE TYPE  
ENGANCHE DE REMOLQUE TIPO  
DISPOSITIVO DI TRAINO TIPO

**3766**

KOPPELINGSKLASSE  
CLASS AND HITCH TYPE  
KLASSE UND BEFESTIGUNGSART  
CLASSE ET TYPE DE CROCHET  
CLASES DE ACOPPLAMIENTO  
CLASSE E TIPO DI ATTACCO

**A 50 - X**

NR. TYPEGOEDKEURING  
HOMOLOGATION  
ZULASSUNGS  
HOMOLOGATION  
APPROBACION  
OMOLOGAZIONE

**e11 00-4051**

D.WAARDE  
D.VALEUR  
D.-WERT  
VALEUR D  
VALOR D  
VALORE D

**8.0 KN**

MAX. VERTIKALE LAST  
MAX. VERTICAL MASS  
ZUL. STÜTZLAST  
MASSE VERTICALE MAXIMUM  
CARGA MAX. VERTICAL  
CARICO VERTICALE MAX.

**60 kg**

$$D = \frac{\text{Max } \downarrow \text{ kg} \times \text{Max } \downarrow \text{ kg}}{\text{Max } \downarrow \text{ kg} + \text{Max } \downarrow \text{ kg}} \times 0,00981 \leq 8.0 \text{ KN}$$

Tested in accordance with directives 94/20/CEE

AANHAALMOMENTEN VOOR BOUTEN EN MOEREN  
TORQUE SETTINGS FOR NUTS AND BOLTS  
SCHRAUBENZUGSMOMENT  
COUPLE DE SERRAGE POUR VIS  
MOM. DE PRESIÓN PARA TORNILLOS Y TUERCAS  
COPPIA DI SERRAGGIO PER VITI

<b>M6</b>	= 9.5 Nm
<b>M8</b>	= 23 Nm
<b>M10</b>	= 46 Nm
<b>M12</b>	= 79 Nm
<b>M14</b>	= 125 Nm
<b>M16</b>	= 195 Nm

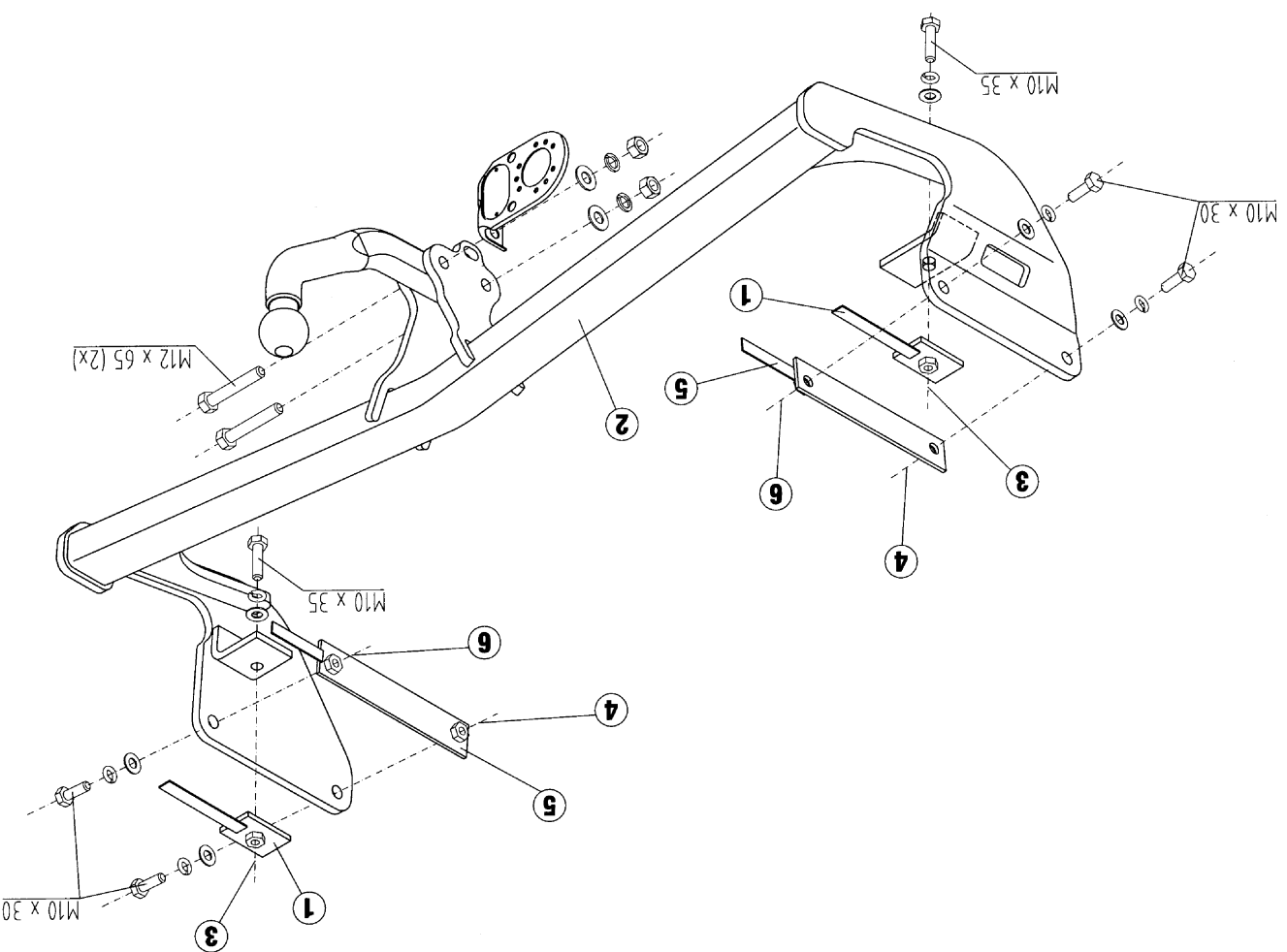

**OPMERKINGEN:**

1. Voor montage dient men te controleren of de te monteren trekhaak, voor het voertuig de juiste is.
2. Om veiligheidsredenen mag de trekhaak alleen door vakkundig personeel gemonteerd worden.
3. Beschadigde onderdelen mogen alleen vervangen worden door originele onderdelen, gemonteerd door vakkundig personeel.
4. Aan de trekhaak mogen geen veranderingen plaatsvinden
5.  Wanneer de kogel, zonder aanhanger, de zichtbaarheid van de nummerplaat behindert, dient men het afneembare deel van de trekhaak te demonteren.

**MONTAGEHANDLEIDING:**

Indien t.p.v. de bevestigingspunten een bitumen laag of anti-dreunlaag aanwezig is, dient men deze te verwijderen. Kaal plaatwerk en boor-gaten dient men van een roestwerende primer te voorzien.

- Haal de demper uit zijn ophangrubbers en laat hem zakken.
- Demonteer de bumper en de dwarsbalk. Plaats de boormal in het midden aan de onderzijde van de bumper en zaag het aangegeven deel uit.
- De contraplaten "1" invoeren aan de rechter en linker zijde van het voertuig, gebruikmakend van de openingen in de achterbekleding. Positioneer de dwarsbalk van de trekhaak "2", met gebruikmaking van de gaten op de bodem van de kokerbalken "3" en bevestigen met bouten M10 x 35.
- Gebruikmakend van de gaten "4" in de zijplaten van de trekhaak, doorboor met boor Ø12mm en verwijder eventuele boorschijfers.
- Voer de contraplaten "5" in via de opening van de kokerbalken en bevestig deze t.p.v. de zojuist geboorde gaten "4" en t.p.v. de gaten "6" met de bijgeleverde bouten M10 x 30.
- Monteer wederom de demper.
- Tenslotte de kogel op zijn steun monteren met de bouten M12x65, zoals in het schema is aangegeven. Monteer de stekkerdoos op de stekkerplaat en sluit de bedrading aan overeenkomstig de bij de kabelset gevoegde handleiding en het instructieboekje van het voertuig. Monteer tenslotte de dwarsbalk en de bumper.

**GEBRUIK EN ONDERHOUD**

1. Men dient het kogeldeel schoon en ingevet te bewaren. De diameter van de kogelkop (50mm) dient men regelmatig te controleren. Zodra de diameter op een willekeurige plaats is verminderd tot 49 mm mag men het kogeldeel om veiligheidsredenen niet meer gebruiken.
2. Afneembare systemen dient men te controleren op een spelingvrije verbinding van kogel met systeem. Draag zorg voor het schoonhouden en smeren van beide.
3. Het is aan the bevelen om na ca. 1000 Km gebruik de boutverbindingen overeenkomstig de tabel na te trekken.

Towing bracket type:

**3766**

For cars: **FIAT STILO S.W.**



### SAFETY INSTRUCTIONS:

1. Make sure the towbar is suitable for the vehicle before starting the installation activity.
2. For safety, all work involving tow-bar installation (including electrical components) must be undertaken by skilled technicians.
3. Damaged components must be replaced with manufacturer's spares and fitted by qualified staff.
4. It is forbidden to make any modification or structural repair to towing assembly.
5. In absence of the trailer, if the towball limits the view of the numberplate, remove the detachable part of the towbar.

### FITTING INSTRUCTIONS:

**Remove** and scrape all underseal from areas which may come in contact with tow-bar assembly and recoat areas with rust proof paint.

- Lower the silencer, disconnecting it.
- Remove the rear bumper and the shock brace. Cut out a central aperture on the lower edge of the bumper using template and instructions supplied, to allow a clearance for the ball supports and the socket plate.
- Insert the spreader plates "1" on the right and left vehicle side, using the holes placed on the rear lining. Position the cross tube "2" to the holes placed on the side-members "3" and attach with bolts M10x35.
- Drill with  $\varnothing$  12mm flat drill with reference to holes "4" placed on the side mountings of the towbar and discard the drilling burrs.
- Insert the spreader plates "5" through the side-members' clearance and attach to holes "4" and to holes "6" with bolts M10x30.
- Refit the silencer.
- Fit the socket plate and the towball with its supports using the bolts M12x65, as shown in the fitting scheme. Fit the electrical sockets and complete all electrical connections, following the instructions enclosed with wiring kits and guidelines outlined in vehicle handbook. Refit the shock brace and the rear bumper.

### USE AND MAINTENANCE

1. Tow-bars should be kept clean and lubricated. For added safety, diameter of tow-ball (50mm) should be checked at regular intervals. If tow-ball measures less than 49 mm, after selected readings across diameter, tow-ball must be replaced with new system.
2. In case of detachable devices, check the absence of backlash between the tow-ball and the connection device and provide for cleaning and lubrication of them.
3. After 1000 Km of towing, check torque settings for nuts and bolts, in accordance with table: - (below).

### USO E MANUTENZIONE

1. Mantenere la sfera dell'organo di traino pulita e lubrificata. Per motivi di sicurezza, controllare periodicamente il diametro della sfera; qualora si riscontrasse un diametro di 49mm dopo ripetute misurazioni in diversi punti della sfera, l'organo di traino non potrà più essere utilizzato fino a sostituzione avvenuta della predetta sfera.
2. Nel caso di dispositivi smontabili, controllare la mancanza di giochi tra gli accoppiamenti sfera - dispositivo di attacco e provvedere alla pulizia ed alla lubrificazione degli stessi.
3. Verificare il perfetto serraggio di tutte le viti dopo circa 1000 km di traino.

Dispositivo di traino tipo:

**3766**

Per autoveicoli:

**FIAT STILO S.W.**

Tipo funzionale:

**192 C????? ?? oppure 192 C????? ??? oppure 192 D????? ??**

- Larghezza max. rimorchiabile per Caravan e T.A.T.S.: **2,40 m** (Larghezza motrice +70cm = .... Arrotondare ai 5cm superiori) (vedi D.M. 28/05/85) - (Circolare D.C. IV n.B100).
- Massa max. rimorchiabile: vedere CARTA di CIRCOLAZIONE del veicolo

### DA COMPILARE PER IL COLLAUDO

#### DICHIARAZIONE DI CORRETTO MONTAGGIO

Si Ditta dichiara di aver montato in maniera corretta ed in conformità alle prescrizioni sia del costruttore del veicolo che del costruttore del dispositivo stesso il seguente dispositivo di attacco meccanico:

tipo:.....costruttore:.....

Il dispositivo di attacco meccanico sopra descritto è stato installato su autoveicolo

tipo:.....targa:.....

**Si dichiara inoltre di aver informato l'utente del veicolo sull'USO e MANUTENZIONE del dispositivo stesso.**

TIMBRO E FIRMA

Data.....

**Istruzioni da conservare in fase di collaudo**

**NOTE INFORMATIVE:**

1. Prima di iniziare qualsiasi attività di installazione assicurarsi che l'organo di traino in oggetto sia adatto per il veicolo sul quale lo si intende installare. Per eventuali chiarimenti chiamare il: (Tel.n°0522/834213 - 0522/834206).
2. L'organo di traino è un elemento di sicurezza e come tale deve essere installato soltanto da personale specializzato.
3. Eventuali pezzi danneggiati o usurati devono essere sostituiti con ricambi originali da personale specializzato.
4. E' proibito effettuare qualsiasi modifica sostanziale o riparazione strutturale sull'organo di traino.
5.  In assenza del rimorchio, nel caso la sfera limiti la visibilità della targa, smontare la parte estraibile del dispositivo di traino.

**ISTRUZIONI DI MONTAGGIO:**

**Rimuovere** gli eventuali mastici di protezione nelle zone di contatto fra scocca del veicolo e dispositivo di traino; ed eventualmente verniciare le parti scoperte con vernice antiruggine.

- Abbassare il silenziatore scollegandolo.
- Smontare il paraurti posteriore e la traversa urto. Praticare al paraurti, in posizione centrale inferiore, utilizzando l'apposita mascherina di foratura e seguendo le istruzioni in essa contenute, un taglio atto al passaggio dei supporti sfera e del portapresa.
- Utilizzando le aperture, presenti sul rivestimento posteriore, inserire le contropiastre "1", rispettivamente sul lato destro e sinistro della vettura. Posizionare la traversa del gancio traino "2", facendo riferimento ai fori presenti sul fondo dei longheroni "3" e fissare con viti M10 x 35.
- Facendo riferimento ai fori "4" presenti sugli ancoraggi laterali del gancio traino, forare con punta Ø12 mm ed eliminare eventuali bave di foratura.
- Introdurre le contropiastre "5" attraverso l'apertura dei longheroni e fissare sui fori "4" appena fatti ed ai fori "6" predisposti con viti in dotazione M10 x 30.

- Riagganciare il silenziatore.

- Infine montare la sfera e portapresa ai propri supporti con viti M12x65, come indicato nello schema di montaggio. Montare la presa di corrente ed effettuare i collegamenti elettrici seguendo le istruzioni allegate alla confezione dei cavi per il cablaggio e le istruzioni riportate sul libretto d'uso e manutenzione della vettura. Infine rimontare la traversa urto ed il paraurti posteriore.

**INFORMATIVE ERKLAERUNGEN:**

1. Bevor jegliche Einbaueingriffe vorgenommen werden, ist sicherzustellen, daß die betreffende Kupplungskugel für das Fahrzeug geeignet ist, an welchem sie einzubauen ist.
2. Die Kupplungskugel ist ein Sicherheitsorgan und als solches nur durch Fachleute einzubauen.
3. Eventuelle beschadigte bzw. abgenutzte Teile sind nur mit Original-Ersatzteilen durch Fachleute zu ersetzen.
4. Keine wesentliche Abänderung bzw. Konstruktionsreparatur an der Anhaengevorrichtung vornehmen.
5.  Falls die Kugel (ohne Anhänger) die Kennzeichen-Sichtbarkeit beeinträchtigt, ist der abnehmbare Teil der Zugvorrichtung abzumontieren.

**MONTAGEANLEITUNG:**

Die in den Berührungspunkten zwischen Fahrzeugaufbau und Kupplungskugel eventuell vorhandene Schutzdichtmasse **entfernen** und evtl. die ungedeckten Teilen mit Rostschutzfarbe anstreichen.

- Den Schalldämpfer entfernen.
- Die Heck-Stoßstange sowie die Stoßtraverse abmontieren. Die Stoßstange im unteren Mittelbereich mit der Papierschablone und gemäß den darin enthaltenen Anweisungen - zum Durchgang der Kugelhalterungen und des Steckdosenhalter - abschneiden.
- Die Gegenplatten „1“ auf die rechte und linke Seite des Fahrzeuges durch die an der Hinterverkleidung vorhandenen Öffnungen einsetzen. Den Querträger der Zugvorrichtung „2“ in bezug auf die Bohrungen am Ende der Längsträger „3“ positionieren und mit Schrauben M10x35 befestigen.
- An den Löchern „4“ an den Seitenverankerungen der Zugvorrichtung mit Bohrer Ø12 mm durchbohren und die eventuell vorhandenen Bohrgrate beseitigen.
- Die Gegenplatten „5“ durch die Öffnung der Längsträger einsetzen und an den Löchern „4“ und „6“ mit Schrauben M10x30 befestigen.
- Den Schalldämpfer wieder montieren.
- Den Steckdosenhalter und den Kugelkopf mit den Schrauben M12x65 montieren. Die Steckdose einbauen und die elektrischen Anschlüsse herstellen. Dabei die am E-Satz beigelegten Montageanweisungen und die Gebrauchs- und Wartungsanleitung des Fahrzeuges beachten. Zuletzt ist die Heck-Stoßstange sowie die Stoßtraverse wieder zu montieren.

**GEBRAUCH UND WARTUNG**

1. Die Kupplungskugel ist sauber und eingeschmiert zu halten. Aus Sicherheitsgründen ist der Kugeldurchmesser regelmäßig nachzuprüfen. Sollte sich dabei nach wiederholten Messungen an verschiedenen Kupplungsteilen ein Durchmesser von 49 mm herausstellen, dann darf die abgenutzte Kupplungskugel nicht mehr verwendet werden, bis die oben genannte Kugel ersetzt worden ist.
2. Im Fall gibt es abnehmbare Einheiten, die Abwesenheit der Spielräume zwischen den Kugelskupplungen und der Verbindungsvorrichtung nachprüfen und für die Säuberung und die Schmierung sorgen.
3. Der vollkommene Zug saemtllicher Schrauben ist nach 1000 Km Ziehen wieder nachzuprüfen.

Dispositif de remorquage type:  
Pour autos:

**3766**  
**FIAT STILO S.W.**

**F**

#### NOTES D'INFORMATION:

1. Avant de commencer l'activité d'installation s'assurer que l'attelage en objet va avec le véhicule sur lequel il doit être installé.
2. L'attelage est un élément de sécurité et donc il peut être installé seulement par du personnel qualifié.
3. Il faut que le personnel spécialisé remplace les éventuelles parties endommagées par des pièces de rechange originales.
4. Il est interdit d'effectuer toutes les modifications substantielles et les réparations structurales sur l'attelage.
5.  En absence de la remorque, si la boule limite la visibilité de la plaque, démonter la partie démon table de l'attelage.

#### INSTRUCTIONS DE MONTAGE:

Enlever les éventuels mastics de protection dans les points de contact entre la coque de la voiture et l'attelage, éventuellement vernir les parties découvertes avec du vernis antirouille.

- Abaisser le silencieux, en le séparant.
  - Démonter le pare-chocs et la traverse d'impact. Percer en position centrale inférieure, en utilisant le gabarit de perçage et les instructions jointes, un trou pour le passage des supports boule et du porte-prise.
  - En utilisant les trous placés sur le revêtement arrière, introduire les contreplaques "1" sur le côté droit et gauche du véhicule. Placer le tube de l'attelage "2" dans les trous placés sur les longerons "3" et solidariser avec les vis M10x35.
  - Percer dans les trous "4" placés sur les ancrages latéraux de l'attelage avec mèche Ø 12mm et ôter les éventuelles bavures.
  - Introduire les contreplaques "5" dans le trou des longerons et solidariser dans trous "4" et dans les trous "6" avec les vis M10x30.
  - Resolidariser le silencieux.
  - Monter la boule et le porte-prise à son supports, en utilisant les vis M12x65. Monter la prise de courant et effectuer les connexions en suivant les instructions jointes à la boîte des câbles pour le câblage et celles indiquées dans la notice d'entretien. Remplacer la traverse d'impact et le pare-chocs.
- #### USAGE ET ENTRETIEN
1. Il faut maintenir la boule de l'attelage propre et lubrifiée. Pour des raisons de sécurité, contrôler périodiquement le diamètre de la boule; si on relève un diamètre de 49 mm. après plusieurs mesurages dans de différents points de la boule l'attelage ne pourra plus être utilisé jusqu'au remplacement de la boule susdite.
  2. Dans le cas de dispositif amovible, vérifier l'absence de jeu entre les accouplements boule et l'attelage et pourvoir au nettoyage et à la lubrification.
  3. Vérifier le parfait serrage de toutes les vis après avoir parcouru 1000 Km. de trainage environ.

Gancho de remorque:  
Para autovehiculos:

**3766**  
**FIAT STILO S.W.**

**E**

#### NOTAS INFORMATIVAS:

1. Antes de empezar cualquier actividad de instalación asegurarse que el gancho de remolque sea el apropiado para el vehículo al que se le quiere instalar.
2. El gancho de remolque es un elemento de seguridad y como tal debe ser instalado solamente por personal especializado.
3. Las partes que eventualmente puedan estar rotas o dañados deberán ser sustituidas porre cambio original por personal especializado.
4. Esta prohibido efectuar cualquier modificación provisional o reparaciones estructurales sobreel gancho de remolque.
5.  Si la bola (sin el remolque) cubre parcialmente o totalmente la matrícula, retirar la partedesmontable del gancho de remolque.

#### INSTRUCCIONES DE MONTAJE:

Sacar la resina de protección sobre la zona de contacto entre la estructura del vehículo y el enganche; y eventualmente barnizar la parte descubierta con barniz anti-oxido.

- Bajar el silenciador descolgando lo.
- Desmontar el parachoque posterior y la travesía del choque. Hacer al parachoque, en posición, central inferior, utilizando eventualmente la mascara de horodura y siguiendo las instrucciones en esa contenida, un corto igual al pasaje de los soportes esferas y el que lleva la toma de corriente.
- Utilizando el corte, presente sobre el revestimiento posterior, introducir la contrachapa "1", respectivamente en el lado derecho y izquierdo del vehículo. Posicionar la travesía del gancho de acarreo "2", haciendo referimientto a los huecos presentes en el fondo del los largueros "3" y fijarlo con los tornillos M10 x 35.
- Haciendo referimientto a los huecos "4" presente en los ancladeros laterales del gancho de acarreo, taladrar con punta Ø12mm y eliminar eventualmente el resto de lo taladrado.
- Introducir la contrachapa "5" atraveso del corto de los largueros y fijar en los huecos "4" apenas echos los huecos "6" predisuestos con tornillos en dotación M10 x 30.
- Aganchar nuevamente el silenciador.
- Por último montar, la esfera y toma de corriente en sus propios soportes con tornillos M12 x 65, como es indicado en el esquema del montaje. Montar la toma de corriente y efectuar los colegamientos electricos siguiendo las instrucciones adjuntas al paquete de los cables y las instrucciones del manual de uso y mantenimiento del vehículo. Por último volver a montar la travesía de choque y el parachoque trasero.

#### USO Y MANUTENCIÓN

1. Mantener la esfera del O.T. limpia y lubricada. Por motivo de seguridad, controlar periodicamente el diametro de la esfera; en el caso si se encuentra un diametro de 49 mm despues de repetidas medidas en diversos puntos de la esfera, O.T. no podra ser más utilizado hasta la sustitución de La misma predicha esfera.
2. En caso de dispositivos desmontables, controlar que no haya juego entre los acoplamientos bola-dispositivo de enganche y proveer a la limpieza y lubricación de los mismos.
3. Verificar La perfecta cerradura de todos los Tornillos despues cerca 1000 Km de acarreo.



**BRINK**

Cod.: 3766

Vehicle: FIAT STILO S.W.

